



**Betriebsanleitung
Toimintaohje
Instruktionsbok**

H-FVZ-UNI



Betriebsanleitung

Original Betriebsanleitung

Hand-Findling-Versetzzange

H-FVZ-UNI



Bitte beachten Sie, dass das Produkt ohne vorliegende Betriebsanleitung in Landessprache nicht eingesetzt / in Betrieb gesetzt werden darf. Sollten Sie mit der Lieferung des Produkts keine Betriebsanleitung in Ihrer Landessprache erhalten haben, kontaktieren Sie uns bitte. In Länder der EU / EFTA senden wir Ihnen diese kostenlos nach. Für Länder außerhalb der EU / EFTA erstellen wir Ihnen gerne ein Angebot für eine Betriebsanleitung in Landessprache, falls die Übersetzung nicht durch den Händler/Importeur organisiert werden kann.

Please note that the product may not be used / put into operation without these operating instructions in the national language. If you did not receive operating instructions in your national language with the delivery of the product, please contact us. In countries of the EU / EFTA we will send them to you free of charge. For countries outside the EU / EFTA, we will be pleased to provide you with an offer for an operating manual in the national language if the translation cannot be organised by the dealer/importer.

Inhalt

1	EG-Konformitätserklärung	3
2	Sicherheit.....	4
2.1	Sicherheitshinweise	4
2.2	Begriffsdefinitionen.....	4
2.3	Definition Fachpersonal / Sachkundiger	4
2.4	Sicherheitskennzeichnung	5
2.5	Persönliche Sicherheitsmaßnahmen	6
2.6	Schutzausrüstung	6
2.7	Unfallschutz	6
2.8	Funktions- und Sichtprüfung.....	6
2.8.1	Mechanik	6
2.9	Sicherheit im Betrieb	7
2.9.1	Allgemeines.....	7
2.9.2	Trägergeräte / Hebezeuge	7
3	Allgemeines.....	8
3.1	Bestimmungsgemäßer Einsatz	8
3.2	Übersicht und Aufbau	10
3.3	Technische Daten	10
4	Installation.....	11
4.1	Mechanischer Anbau	11
4.1.1	Einhängeöse / Eihängebolzen	11
4.1.2	Lasthaken und Anschlagmittel.....	11
4.1.3	Einstecktaschen (optional).....	12
5	Transport	13
5.1	Transportsicherung	13
6	Einstellungen.....	14
6.1	Einstellung Greifbereich	14
7	Bedienung.....	15
7.1	Bedienung allgemein	15
8	Wartung und Pflege.....	16
8.1	Wartung	16
8.1.1	Mechanik	16
8.2	Störungsbeseitigung	17
8.3	Reparaturen.....	18
8.4	Prüfungspflicht	18
8.5	Hinweis zum Typenschild	19
8.6	Hinweis zur Vermietung/Verleihung von PROBST-Geräten.....	19
9	Entsorgung / Recycling von Geräten und Maschinen.....	19

Änderungen gegenüber den Angaben und Abbildungen in der Betriebsanleitung sind vorbehalten.

1 EG-Konformitätserklärung

Bezeichnung: **Hand-Findling-Versetzzange**
Typ: **H-FVZ-UNI**
Artikel-Nr.: **53200086**



Hersteller: Probst GmbH
Gottlieb-Daimler-Straße 6
71729 Erdmannhausen, Germany
info@probst-handling.de
www.probst-handling.com

Die vorstehend bezeichnete Maschine entspricht den einschlägigen Vorgaben nachfolgender EU-Richtlinien:

2006/42/EG (Maschinenrichtlinie)

Folgende Normen und technische Spezifikationen wurden herangezogen:

DIN EN ISO 12100

Sicherheit von Maschinen - Allgemeine Gestaltungsleitsätze - Risikobeurteilung und Risikominderung

DIN EN ISO 13857

Sicherheit von Maschinen - Sicherheitsabstände gegen das Erreichen von Gefährdungsbereichen mit den oberen und unteren Gliedmaßen

Dokumentationsbevollmächtigter:

Name: Jean Holderied
Anschrift: Probst GmbH; Gottlieb-Daimler-Straße 6; 71729 Erdmannhausen, Germany

Unterschrift, Angaben zum Unterzeichner:

Erdmannhausen, 08.08.2022.....
(Eric Wilhelm, Geschäftsführer)

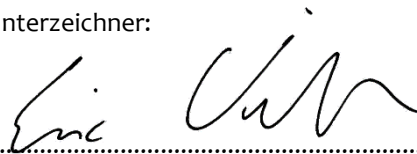

2 Sicherheit

2.1 Sicherheitshinweise



Lebensgefahr!

Bezeichnet eine Gefahr. Wenn sie nicht gemieden wird, sind Tod und schwerste Verletzungen die Folge.



Gefährliche Situation!

Bezeichnet eine gefährliche Situation. Wenn sie nicht gemieden wird, können Verletzungen oder Sachschäden die Folge sein.



Verbot!

Bezeichnet ein Verbot. Wenn es nicht eingehalten wird, sind Tod und schwerste Verletzungen, oder Sachschäden die Folge.



Wichtige Informationen oder nützliche Tipps zum Gebrauch.

2.2 Begriffsdefinitionen

Greifbereich:	<ul style="list-style-type: none"> gibt die minimalen und maximalen Produktabmaße des Greifgutes an, welche mit diesem Gerät greifbar sind.
Greifgut (Greifgüter):	<ul style="list-style-type: none"> ist das Produkt, welches gegriffen bzw. transportiert wird.
Öffnungsweite:	<ul style="list-style-type: none"> setzt sich aus dem Greifbereich und dem Einfahrmaß zusammen. <i>Greifbereich + Einfahrmaß = Öffnungsbereich</i>
Eintauchtiefe:	<ul style="list-style-type: none"> entspricht der maximalen Greifhöhe von Greifgütern, bedingt durch die Höhe der Greifarme des Gerätes.
Gerät:	<ul style="list-style-type: none"> ist die Bezeichnung für das Greifgerät.
Produktmaß:	<ul style="list-style-type: none"> sind die Abmessungen des Greifgutes (z.B. Länge, Breite, Höhe eines Produktes).
Eigengewicht:	<ul style="list-style-type: none"> ist das Leergewicht (ohne Greifgut) des Gerätes.
Tragfähigkeit (WLL *):	<ul style="list-style-type: none"> gibt die höchstzulässige Belastung des Gerätes (zum Anheben von Greifgütern) an. *= WLL → (englisch:) <i>Working Load Limit</i>
Bodennaher Bereich:	<ul style="list-style-type: none"> das Greifgut muss unmittelbar nach dem Aufnehmen (z.B. von einer Palette oder von einem LKW) bis knapp über den Boden abgesenkt werden (ca. 0,5 m). Greifgut zum Transportieren nur so hoch wie nötig anheben (Empfehlung ca. 0,5 m über Boden).

2.3 Definition Fachpersonal / Sachkundiger



Installations-, Wartungs-, und Reparaturarbeiten an diesem Gerät dürfen nur vom Fachpersonal oder Sachkundigen durchgeführt werden!

Fachpersonal oder Sachkundige müssen für die folgenden Bereiche, soweit es für dieses Gerät zutrifft, die notwendigen beruflichen Kenntnisse besitzen:

- für Mechanik
- für Hydraulik
- für Pneumatik
- für Elektrik

2.4 Sicherheitskennzeichnung



VERBOTSZEICHEN

Symbol	Bedeutung	Bestell-Nr.	Größe
	Niemals unter schwebende Last treten. Lebensgefahr!	29040210 29040209 29040204	Ø 30 mm Ø 50 mm Ø 80 mm
	Es dürfen keine konischen Greifgüter gegriffen werden.	29040213 29040212 29040211	Ø 30 mm Ø 50 mm Ø 80 mm
	Greifgüter niemals außermittig aufnehmen, stets im Lastschwerpunkt.	29040216 29040215 29040214	Ø 30 mm Ø 50 mm Ø 80 mm

WARNZEICHEN

Symbol	Bedeutung	Bestell-Nr.	Größe
	Quetschgefahr der Hände.	29040221 29040220 29040107	30 x 30 mm 50 x 50 mm 80 x 80 mm

GEBOTSZEICHEN

Symbol	Bedeutung	Bestell-Nr.	Größe
	Jeder Bediener muss die Bedienungsanleitung für das Gerät mit den Sicherheitsvorschriften gelesen und verstanden haben.	29040665 29040666 29041049	Ø 30 mm Ø 50 mm Ø 80 mm
	Das manuelle Führen des Gerätes ist nur an den roten Handgriffen erlaubt.	29040227 29040226 29040225	Ø 30 mm Ø 50 mm Ø 80 mm

OPTIONAL

	Einstecktasche und Gabelstaplerzinken mittels Arretierungsschraube und Sicherungskette oder Seil sichern.	29040223 29040222	Ø 50 mm Ø 80 mm
---	---	----------------------	--------------------

2.5 Persönliche Sicherheitsmaßnahmen



- Jeder Bediener muss die Bedienungsanleitung für das Gerät mit den Sicherheitsvorschriften gelesen und verstanden haben.
- Das Gerät und alle übergeordneten Geräte in/an die das Gerät eingebaut ist, dürfen nur von dafür beauftragten und qualifizierten Personen betrieben werden.



- Es dürfen **nur** Geräte **mit Handgriffen manuell** geführt werden.
Ansonsten besteht Verletzungsgefahr der Hände!

2.6 Schutzausrüstung

Die Schutzausrüstung besteht gemäß den sicherheitstechnischen Anforderungen aus:

- Schutzkleidung
- Schutzhandschuhe
- Sicherheitsschuhe

2.7 Unfallschutz



- Arbeitsbereich für unbefugte Personen, insbesondere Kinder, weiträumig absichern.
- **Vorsicht bei Gewitter – Gefahr durch Blitzschlag!**
Je nach Intensität des Gewitters gegebenenfalls die Arbeit mit dem Geräte einstellen.



- Arbeitsbereich ausreichend beleuchten.
- **Vorsicht bei nassen, angefrorenen, vereisten und verschmutzten Baustoffen!**
Es besteht die Gefahr des Herausrutschens des Greifgutes. → UNFALLGEFAHR!

2.8 Funktions- und Sichtprüfung

2.8.1 Mechanik



- Das Gerät muss vor jedem Arbeitseinsatz auf Funktion und Zustand geprüft werden.
- Wartung, Schmierung und Störungsbeseitigung dürfen nur bei stillgelegtem Gerät erfolgen!



- Bei Mängeln, die die Sicherheit betreffen, darf das Gerät erst nach einer kompletten Mängelbeseitigung wieder eingesetzt werden.
- Bei jeglichen Rissen, Spalten oder beschädigten Teilen an irgendwelchen Teilen des Gerätes, muss **sofort** jegliche Nutzung des Gerätes gestoppt werden.



- Die Betriebsanleitung für das Gerät muss am Einsatzort jederzeit einsehbar sein.
- Das am Gerät angebrachte Typenschild darf nicht entfernt werden.
- Unlesbare Hinweisschilder (wie Verbots- und Warnzeichen) sind auszutauschen.

2.9 Sicherheit im Betrieb

2.9.1 Allgemeines



- Die Arbeit mit dem Gerät darf nur in bodennahem Bereich erfolgen. Das Schwenken des Gerätes über Personen hinweg ist untersagt.
- Der Aufenthalt unter schwebender Last ist verboten. **Lebensgefahr!**



- Das manuelle Führen ist nur bei Geräten mit Handgriffen erlaubt.



- Während des Betriebes ist der Aufenthalt von Personen im Arbeitsbereich verboten! Es sei denn es ist unerlässlich, bedingt durch die Art der Geräteanwendung, z.B. durch manuelles Führen des Gerätes (an Handgriffen).
- Ruckartiges Anheben oder Absenken des Gerätes mit und ohne Last ist **verboten**, sowie das schnelle Fahren mit dem Trägergerät/ Hebezeug über unebenes Gelände! Generell darf mit angehobener Last mit dem Trägergerät/Hebezeug (z.B. Bagger) **nur** mit **Schrittgeschwindigkeit** gefahren werden - unnötige Erschütterungen sind zu vermeiden. **Gefahr:** Last könnte herabfallen oder Lastaufnahmemittel beschädigt werden!



- Die Güter niemals außermittig aufnehmen (stets im Lastschwerpunkt), ansonsten Kippgefahr.
- Das Gerät darf nicht geöffnet werden, wenn der Öffnungsweg durch einen Widerstand blockiert ist.
- Die Tragfähigkeit und Nennweiten des Gerätes dürfen nicht überschritten werden.



- Der Bediener darf den Steuerplatz nicht verlassen, solange das Gerät mit Ladung belastet ist und muss die Ladung immer im Blick haben.



- Festsitzende Lasten nicht mit dem Gerät losreißen.
- Lasten niemals schräg ziehen oder schleifen. Ansonsten könnten dadurch Teile des Gerätes beschädigt werden (siehe Abb. A →).



Abb. A

2.9.2 Trägergeräte / Hebezeuge



- Das eingesetzte Trägergerät / Hebezeug (z.B. Bagger) muss sich in betriebssicherem Zustand befinden.
- Nur beauftragte und qualifizierte Personen dürfen das Trägergerät / Hebezeug bedienen.
- Der Bediener des Trägergerätes / Hebezeuges muss die gesetzlich vorgeschriebenen Qualifikationen erfüllen.

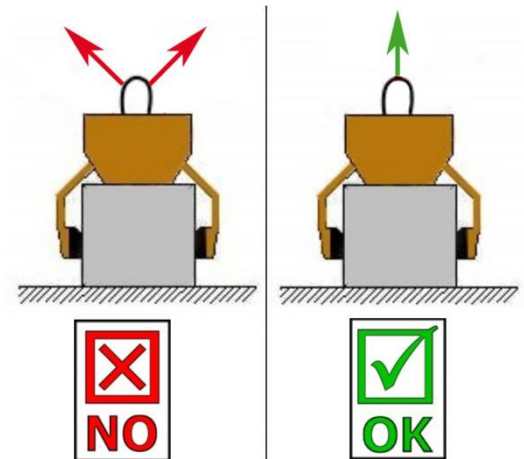

Die maximal erlaubte Traglast des Trägergerätes / Hebezeuges und der Anschlagmittel darf unter keinen Umständen überschritten werden!

3 Allgemeines

3.1 Bestimmungsgemäßer Einsatz

Das Gerät (H-FVZ-UNI) dient ausschließlich zum Versetzen von kleineren Findlingen und kann entweder als Zwei-Mann-Bedienung (an Handgriffen) oder durch Einhängen von Kranhaken (in Einhängeösen) mit jedem beliebigem Trägergerät (z.B. Bagger) bedient werden.

Beim maschinellen Einsatz muss die zulässige Tragkraft der Trägergeräte unter Berücksichtigung des Eigengewichts des Gerätes (H-FVZ-UNI) und des Gewichts des Greifgutes (Findling) beachtet werden.

Der Greifbereich muss über Öffnungsweitenverstellung (Rastersystem) des Gerätes (H-FVZ-UNI) den Abmessungen des Greifgutes (Findling) angepasst werden.



ACHTUNG: Das Arbeiten mit diesem Gerät darf nur in bodennahem Bereich erfolgen (→ Kapitel „Sicherheit im Betrieb“):



Es dürfen **nur** Steinelemente mit parallelen und ebenen Greifflächen gegriffen werden!
Ansonsten besteht **Abrutschgefahr!**



- Das Gerät darf nur für den in der Bedienungsanleitung beschriebenen bestimmungsgemäßen Einsatz, unter Einhaltung der gültigen Sicherheitsvorschriften und unter Einhaltung der dementsprechenden gesetzlichen Bestimmungen und den der Konformitätserklärung verwendet werden.
- Jeder anderweitige Einsatz gilt als nicht bestimmungsgemäß und ist **verboten!**
- Die am Einsatzort gültigen gesetzlichen Sicherheits- und Unfallvorschriften müssen zusätzlich eingehalten werden.



Der Anwender **muss** sich vor jedem Einsatz vergewissern, dass:

- das Gerät für den vorgesehenen Einsatz geeignet ist
- sich im ordnungsgemäßen Zustand befindet
- die zu hebenden Lasten für das Heben geeignet sind

In Zweifelsfällen setzen Sie sich vor der Inbetriebnahme mit dem Hersteller in Verbindung.



NICHT ERLAUBTE TÄTIGKEITEN:

Eigenmächtige Umbauten am Gerät oder der Einsatz von eventuell selbstgebauten Zusatzvorrichtungen gefährden Leib und Leben und sind deshalb grundsätzlich **verboten!!**

Tragfähigkeiten (WLL) des Gerätes dürfen **nicht überschritten** und **Nennweiten/Greifbereiche dürfen nicht überschritten bzw. unterschritten** werden.

Alle nicht bestimmungsgemäßen Transporte mit dem Gerät sind **strengstens untersagt**:

- das Transportieren von Menschen und Tieren.
- das Greifen und Transportieren von Baustoffpaketen, Gegenständen und Materialien, die nicht in dieser Betriebsanleitung beschrieben sind.
- das Anhängen von Lasten mit Seilen, Ketten o.ä. an dem Gerät, außer an den dafür vorgesehenen Einhängeösen/-bolzen.
- das Greifen von Greifgütern mit Verpackungsfolie, da dabei **Abgleitgefahr** besteht.
- das Greifen von Greifgütern mit Reibbeiwert mindernder Oberfläche (z.B. abmehlende, behandelte, verschmutzte, angefrorene, beschichtete, lackierte Oberflächen), da dies zur Verminderung des Reibwertes zwischen Greifbacken und Greifgut führt → **Abgleitgefahr!**
Abhilfe: Bei Verschmutzung jeglicher Art ist zwingend eine Reinigung der Greifbacken und Oberfläche der Produkte im Bereich der Greifbacken **vor jedem** Greifvorgang erforderlich!
- das Greifen von Greifgütern, welche sich durch die Klemmkraft des Greifgerätes verformen oder brechen können!
- das Greifen von Greifgütern, welche sichtbare Beschädigungen aufweisen oder durch ihr Eigengewicht brechen können.
- das Greifen und Transportieren von konischen und runden Greifgütern, da dabei Abgleitgefahr besteht. (Abbildung rechts)
- Steinlagen, die „Füße“, „Bäuche“ oder „blinde Abstandshalter“ haben.

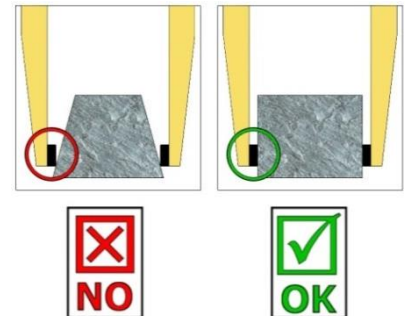

3.2 Übersicht und Aufbau

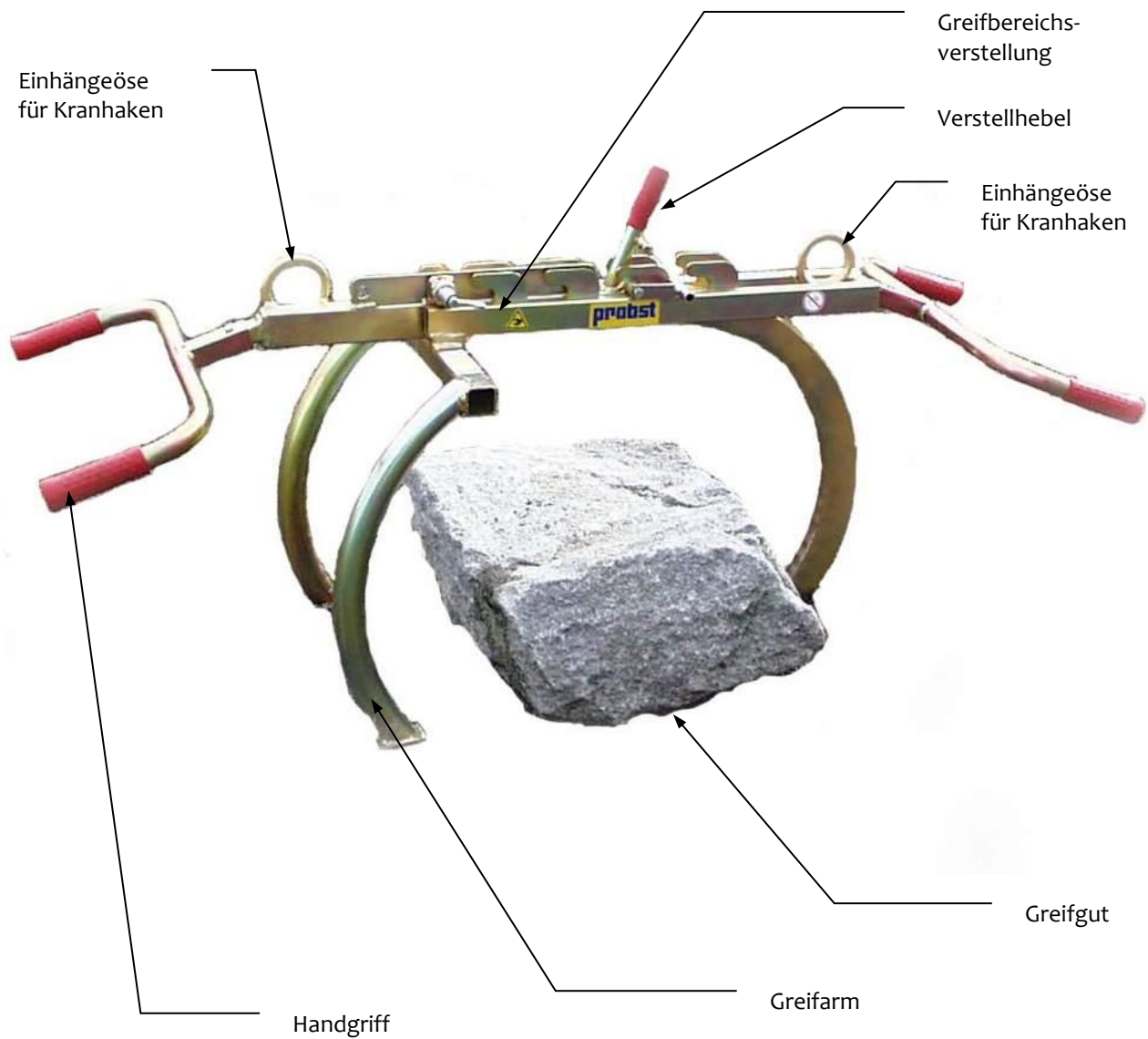

3.3 Technische Daten

Typ	Greifbereich W mm	Tragfähigkeit (WLL) kg	Eigengewicht kg
H-FVZ-UNI	0-600	200	18

4 Installation

4.1 Mechanischer Anbau

Nur Original-Probst-Zubehör verwenden, im Zweifelsfall Rücksprache mit dem Hersteller halten.



Die **Tragfähigkeit** des Trägergerätes/Hebezeuges darf durch die Last des Gerätes, der optionalen Anbaugeräte (Drehmotor, Einstecktasche, Kranausleger etc.) und die zusätzliche Last der Greifgüter **nicht überschritten** werden!

Greifgeräte müssen **immer kardanisch** aufgehängt werden, so dass sie in jeder Position frei auspendeln können.



Auf **keinen** Fall dürfen die Greifgeräte auf **starre** Weise mit dem Hebezeug/Trägergerät verbunden werden! **Es kann in kurzer Zeit zum Bruch der Aufhängung führen. Tod, schwerste Verletzungen und Sachschaden können die Folge sein!**



Bei Verwendung des Gerätes an optionalen Anbaugeräten (wie Einstecktasche, Kranausleger etc.) ist es aufgrund der möglichst niedrigen Bauweise des Gesamtgerätes (zur Vermeidung von Hubhöhenverlust) nicht auszuschließen, dass bei pendelnder Aufhängung des Gerätes und ungünstiger Positionierung bei Fahrbewegungen des Trägergerätes, das Gerät mit angrenzenden Bauteilen zusammenstoßen kann. Dies ist durch geeignete Positionierung des Gerätes und angepasster Fahrweise möglichst zu vermeiden. Daraus resultierende Schäden werden nicht im Rahmen der Gewährleistung reguliert.

4.1.1 Einhängeöse / Einhängebolzen

Das Gerät ist mit einer Einhängeöse / Einhängebolzen ausgerüstet und kann somit an verschiedenste Trägergeräte/Hebezeuge angebracht werden.



Es ist darauf zu achten, dass die Einhängeöse / Einhängebolzen sicher mit dem Anschlagmittel (Kranhaken, Schlupf etc.) verbunden ist und nicht abrutschen kann.

4.1.2 Lasthaken und Anschlagmittel

Das Gerät wird mit einem Lasthaken oder einem geeigneten Anschlagmittel am Trägergerät/Hebezeug angebracht.



Es ist darauf zu achten, dass die einzelnen Kettenstränge nicht verdreht oder verknotet sind.

Bei der mechanischen Installation des Gerätes ist darauf zu achten, dass alle örtlich geltenden Sicherheitsvorschriften eingehalten werden.

4.1.3 Einstecktaschen (optional)

Um eine Verbindung zwischen dem Gabelstapler und der Einstecktasche herzustellen, fährt man mit den Gabelstapler-Zinken in die Einstecktasche hinein. Danach arretiert man diese entweder mittels der Arretierungsschrauben, welche durch eine vorzusehende Bohrung in den Zinken gesteckt wird, oder mittels einer Kette oder eines Seils, das durch die Öse an den Einstecktaschen und um den Gabelträger gelegt werden muss.



Diese Verbindung muss hergestellt werden, da sonst die Einstecktasche beim Staplerbetrieb von den Gabelstapler-Zinken rutschen kann. **UNFALLGEFAHR!**

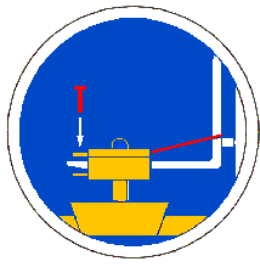

- 1 Stapler-Zinke
- 2 Arretierungsschraube
- 3 Einstecktasche
- 4 Seil oder Kette

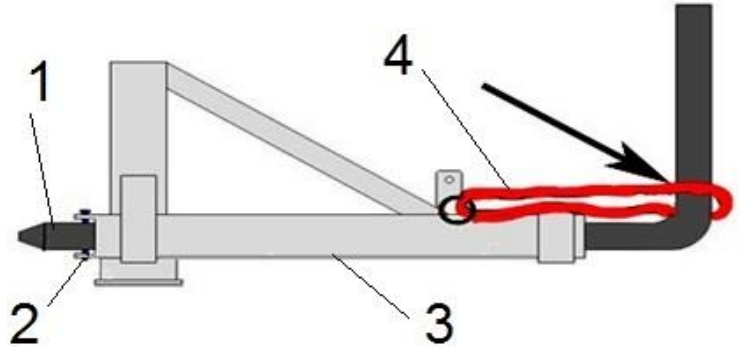

5 Transport

5.1 Transportsicherung

Zum Transportieren des Gerätes (H-FVZ-UNI) von Hand (2-Mann-Bedienung) oder mit dem Trägergerät (über Kranhaken in Einhängeösen) folgendermaßen vorgehen:

- Gerät auf den Boden Stellen.
- Federriegel (2) in Lochleiste (1) leicht verdrehen und einrasten lassen.
- Gerät anheben und zum Einsatzort transportieren.

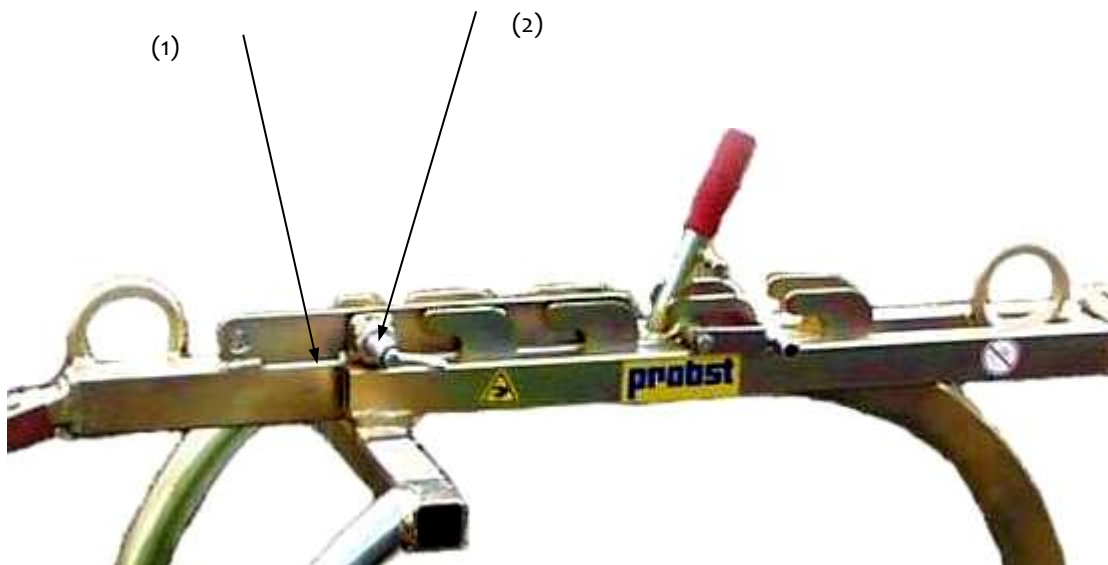

6 Einstellungen

6.1 Einstellung Greifbereich

Das Gerät (H-FVZ-UNI) muss zum Greifen der Greifgüter (Findlinge) auf die entsprechende Form und Größe der Greifgüter individuell eingestellt werden.

- Transportsicherung am Gerät (H-FVZ-UNI) durch herausziehen und verdrehen des Federriegels (2) lösen.
- Gerät (H-FVZ-UNI) anheben über dem Greifgut (Findling) positionieren und auf dem Boden Absetzen.
- Greifbereich der Greifarme über das Rastersystem (3) folgendermaßen einstellen.
- Mit einer Hand an der Einhängeöse (4) das Gerät (H-FVZ-UNI) anheben.
- Mit der anderen Hand am Verstellhebel (5) den Einzel-Greifarm (6) nach oben ziehen und durch Verschieben in die entsprechende Rasterposition bewegen.



**Vorsicht beim Einstellen des Greifbereichs besteht Verletzungsgefahr der Hände!
Schutzhandschuhe verwenden. →**

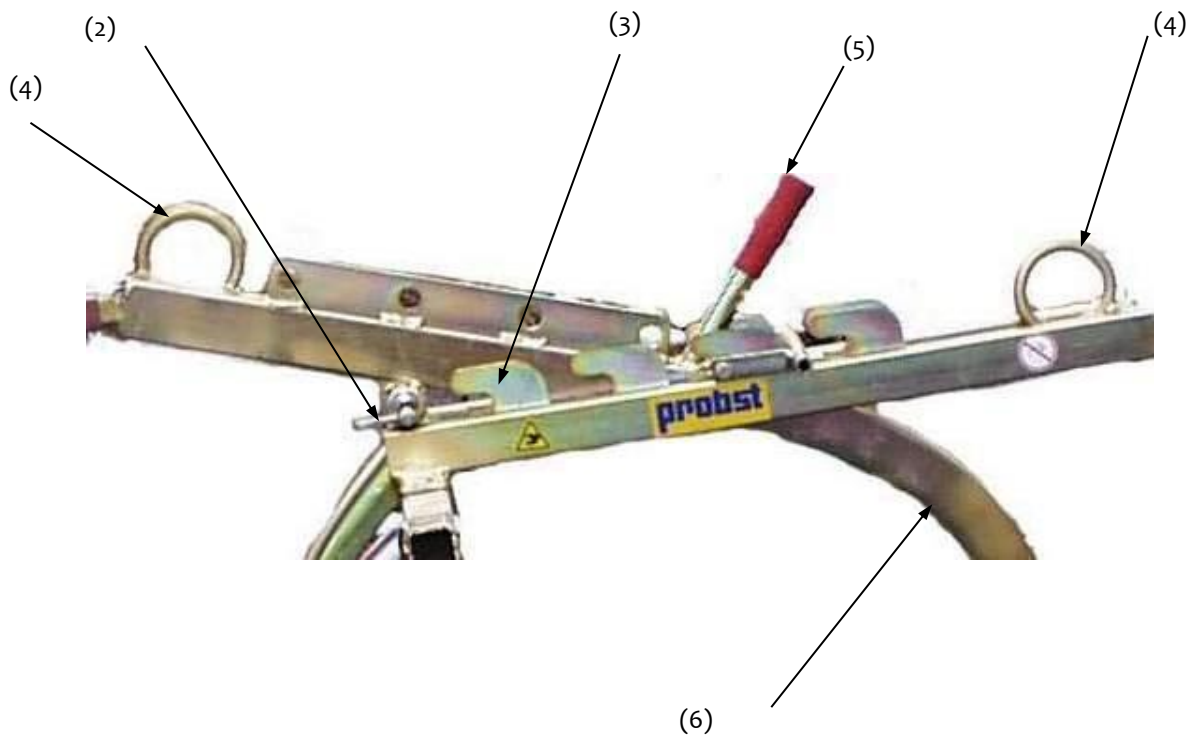

7 Bedienung

7.1 Bedienung allgemein

Das Gerät (H-FVZ-UNI) über dem Greifgut (Findling) von Hand (2-Mann-Bedienung) oder mit dem Trägergerät positionieren und auf dem Boden aufsetzen.

Vor dem Anheben des Gerätes (H-FVZ-UNI) Federriegel (2) leicht herausziehen und verdrehen.

Beim Anheben des Gerätes, schließen sich die Greifarme und das Greifgut wird gegriffen.

Das Gerät darf ausschließlich nur an den roten Handgriffen angefasst werden.

Dabei müssen alle drei Greifarme das Greifgut untergreifen!



Bevor das Greifgut angehoben wird, muss sichergestellt sein, dass die Greifarme einen guten Halt haben und die Last gleichmäßig verteilt ist, ansonsten besteht höchste **Unfallgefahr!**



Gerät **nur** an den roten **Handgriffen führen** und Füße aus der Gefahrenzone bringen.
Verletzungsgefahr der Füße!

Gerät (H-FVZ-UNI) mit dem Greifgut **vorsichtig** zum Bestimmungsort transportieren und absetzen.

Gerät (H-FVZ-UNI) öffnen und das Greifgut wird freigegeben.

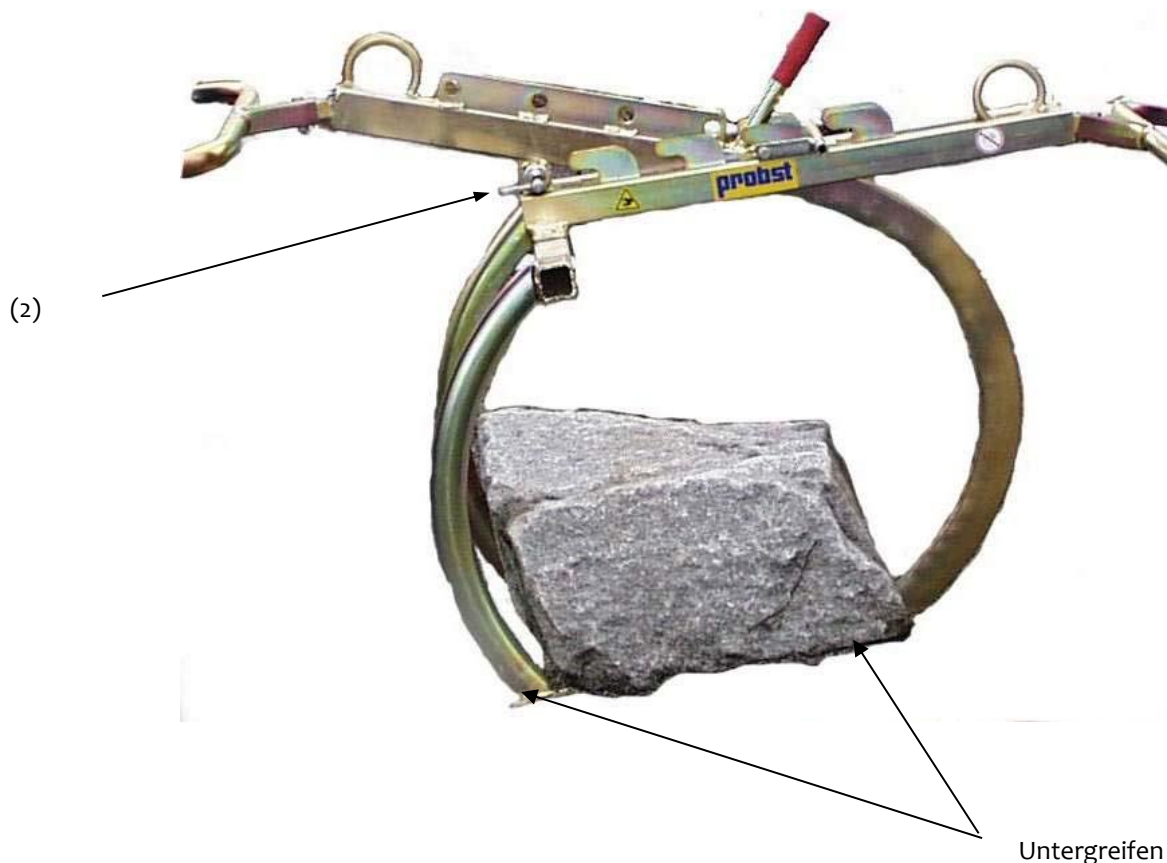

Untergreifen

8 Wartung und Pflege

8.1 Wartung



Um eine einwandfreie Funktion, Betriebssicherheit und Lebensdauer des Gerätes zu gewährleisten, sind die in der unteren Tabelle aufgeführten Wartungsarbeiten nach Ablauf der angegebenen Fristen durchzuführen.

Es dürfen **nur Original-Ersatzteile** verwendet werden, ansonsten erlischt die Gewährleistung.



Alle Arbeiten dürfen nur bei stillgelegtem Gerät erfolgen!

Bei allen Arbeiten muss sichergestellt sein, dass sich das Gerät nicht unabsichtlich schließen kann.

Verletzungsgefahr!

8.1.1 Mechanik

WARTUNGSFRIST	Auszuführende Arbeiten
Erstinspektion nach 25 Betriebsstunden	<ul style="list-style-type: none"> Sämtliche Befestigungsschrauben kontrollieren bzw. nachziehen (darf nur von einem Sachkundigen durchgeführt werden).
Alle 50 Betriebsstunden	<ul style="list-style-type: none"> Sämtliche Befestigungsschrauben nachziehen (achten Sie darauf, dass die Schrauben gemäß den gültigen Anzugsdrehmomenten der zugehörigen Festigkeitsklassen nachgezogen werden). Sämtliche vorhandene Sicherungselemente (wie Klappsplinte) auf einwandfreie Funktion prüfen und defekte Sicherungselemente ersetzen. → 1) Alle Gelenke, Führungen, Bolzen und Zahnräder, Ketten auf einwandfreie Funktion prüfen, bei Bedarf nachstellen oder ersetzen. Greifbacken (sofern vorhanden) auf Verschleiß prüfen und reinigen, bei Bedarf ersetzen. Alle vorhandenen Gleitführungen, Zahnstangen, Gelenke von beweglichen Bauteilen oder Maschinenbaukomponenten sind zur Reduzierung von Verschleiß und für optimale Bewegungsabläufe einzufetten/ zu schmieren (empfohlenes Schmierfett: <i>Mobilgrease HXP 462</i>). Alle Schmiernippel (sofern vorhanden) mit Fettpresse schmieren.
Mindestens 1x pro Jahr (bei harten Einsatzbedingungen Prüfintervall verkürzen)	<ul style="list-style-type: none"> Kontrolle aller Aufhängungsteile, sowie Bolzen und Laschen. Prüfung auf Risse, Verschleiß, Korrosion und Funktionssicherheit durch einen Sachkundigen.

1)

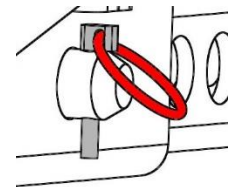
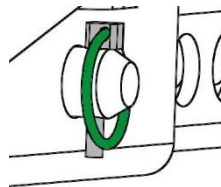

8.2 Störungsbeseitigung

STÖRUNG	URSACHE	BEHEBUNG
Die Klemmkraft ist nicht ausreichend, die Last rutscht ab		
(optional)	Die Greifbacken sind abgenutzt	Greifbacken erneuern
(optional)	Traglast ist größer als zulässig	Traglast reduzieren
Greifbereichs-Einstellung (optional)	Es ist der falsche Greifbereich eingestellt	Greifbereich entsprechend der zu transportierenden Güter einstellen
Material-Eigenschaften	Die Materialoberfläche ist verschmutzt oder der Baustoff ist nicht für dieses Gerät geeignet / zulässig	Materialoberfläche prüfen oder Rücksprache mit Hersteller, ob Baustoff für dieses Gerät zulässig ist
Das Gerät hängt schief		
	Die Zange ist einseitig belastet	Last symmetrisch verteilen
Greifbereichs -Einstellung (optional)	Der Greifbereich ist nicht symmetrisch eingestellt	Einstellung des Greifbereichs prüfen und korrigieren

8.3 Reparaturen



- Reparaturen am Gerät dürfen nur von Personen durchgeführt werden, die die dafür notwendigen Kenntnisse und Fähigkeiten besitzen.
- Vor der Wiederinbetriebnahme muss eine außerordentliche Prüfung durch einen Sachverständigen durchgeführt werden.

8.4 Prüfungspflicht

- Der Unternehmer hat dafür zu sorgen, dass das Gerät mindestens jährlich durch einen Sachkundigen geprüft und festgestellte Mängel sofort beseitigt werden (→ DGUV Regel 100-500).
- Die dementsprechenden gesetzlichen Bestimmungen u. die der Konformitätserklärung sind zu beachten!
- Die Durchführung der Sachkundigenprüfung kann auch durch den Hersteller Probst GmbH erfolgen. Kontaktieren Sie uns unter: service@probst-handling.de
- Wir empfehlen, nach durchgeführter Prüfung und Mängelbeseitigung des Gerätes die Prüfplakette „Sachkundigenprüfung/ Expert inspection“ gut sichtbar anzubringen (Bestell-Nr.: 2904.0056+Tüv-Aufkleber mit Jahreszahl).



Die Sachkundigenprüfung ist unbedingt zu dokumentieren!

Gerät	Jahr	Datum	Sachkundiger	Firma

8.5 Hinweis zum Typenschild



- Gerätetyp, Gerätenummer und Baujahr sind wichtige Angaben zur Identifikation des Gerätes. Sie sind bei Ersatzteilbestellungen, Gewährleistungsansprüchen und sonstigen Anfragen zum Gerät stets mit anzugeben.
- Die maximale Tragfähigkeit (WLL) gibt an, für welche maximale Belastung das Gerät ausgelegt ist. Die maximale Tragfähigkeit (WLL) darf **nicht** überschritten werden.
- Das im Typenschild bezeichnete Eigengewicht ist bei der Verwendung am Hebezeug/Trägergerät (z.B. Kran, Kettenzug, Gabelstapler, Bagger...) mit zu berücksichtigen.

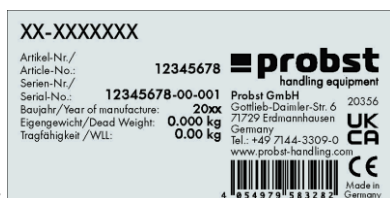

8.6 Hinweis zur Vermietung/Verleihung von PROBST-Geräten



Bei jeder Verleihung/Vermietung von PROBST-Geräten muss unbedingt die dazu gehörige Original-Betriebsanleitung mitgeliefert werden (bei Abweichung der Sprache des jeweiligen Benutzerlandes, ist zusätzlich die jeweilige Übersetzung der Original-Betriebsanleitung mit zuliefern):

9 Entsorgung / Recycling von Geräten und Maschinen



Das Produkt **darf nur** von qualifiziertem Fachpersonal außer Betrieb genommen und zur Entsorgung ~~H~~ zum Recyceln vorbereitet werden. Entsprechend vorhandene **Einzelkomponenten** (wie Metalle, Kunststoffe, Flüssigkeiten, Batterien/Akkus etc.) **müssen** gemäß den **national ~~H~~ länderspezifisch geltenden Gesetzen und Entsorgungsvorschriften** entsorgt ~~H~~ recycelt werden!



Das Produkt darf nicht im Hausmüll entsorgt werden!

Wartungsnachweis



Garantieanspruch für dieses Gerät besteht nur bei Durchführung der vorgeschriebenen Wartungsarbeiten (durch eine autorisierte Fachwerkstatt)! Nach jeder erfolgten Durchführung eines Wartungsintervalls muss unverzüglich dieser Wartungsnachweis (mit Unterschrift u. Stempel) an uns übermittelt werden 1).

1) per E-Mail an: service@probst-handling.de / per Fax oder Post

Betreiber: _____

Gerätetyp: _____

Geräte-Nr.: _____

Artikel-Nr.: _____

Baujahr: _____

Wartungsarbeiten nach 25 Betriebsstunden

Datum:	Art der Wartung:	Wartung durch Firma:
		Stempel
	
		Name Unterschrift

Wartungsarbeiten alle 50 Betriebsstunden

Datum:	Art der Wartung:	Wartung durch Firma:
		Stempel
	
		Name Unterschrift
		Stempel
	
		Name Unterschrift
		Stempel
	
		Name Unterschrift

Wartungsarbeiten 1x jährlich

Datum:	Art der Wartung:	Wartung durch Firma:
		Stempel
	
		Name Unterschrift
		Stempel
	
		Name Unterschrift



Toimintaohje

Käännös sta originaali Toimintaohje

H-FVZ-UNI

Sisältö

1	CE-Vaatimustenmukaisuus	3
2	Turvallisuus.....	4
2.1	Turvallisuusohjeita	4
2.2	Käsitteiden määritelmät.....	4
2.3	Määritelmä ammattihenkilöstö / asiantuntija	4
2.4	Turvamerkinnot	5
2.5	Henkilökohtaiset suojatoimenpiteet	6
2.6	Suojavarusteet	6
2.7	Tapaturmantorjunta	6
2.8	Toiminta- ja silmämääräinen tarkastus	6
2.8.1	Yleistä	6
2.9	Turvallinen käyttö	7
2.9.1	Yleistä	7
2.9.2	Kuljetus ja nostolaitteet	7
3	Yleistä.....	8
3.1	Määräysten mukainen käyttö	8
3.2	Yleiskuva ja rakenne	10
3.3	Tekniset tiedot	10
4	Asennus	11
4.1	Mekaaninen kiinnitys.....	11
4.1.1	Ripustussilmukka / ripustuspultti.....	11
4.1.2	Kuormakoukku ja kiinnitysväline.....	11
4.1.3	Nostoadapterit (valinnainen).....	12
5	Kuljetus	13
5.1	Kuljetuslukko	13
6	Säätötyöt	14
6.1	Tartunta-alueen säätö	14
7	Käyttö	15
7.1	Käyttö, yleistä	15
8	Ylläpito ja huolto.....	16
8.1	Huolto.....	16
8.1.1	Mekaniikka	16
8.2	Häiriönpoisto	17
8.3	Korjaukset	18
8.4	Tarkastusvelvollisuus.....	18
8.5	Huomautuksia tyyppikilvestä.....	19
8.6	Huomautuksia PROBST-laitteiden vuokraamisesta/lainaamisesta	19
9	Laitteiden ja koneiden hävittäminen / kierrätys	19

Pidätämme oikeuden tehdä muutoksia käyttöohjeen tietoihin ja kuviin.

1 CE-Vaatimustenmukaisuus

Tyyppi: H-FVZ-UNI
Tilausno: 53200086

Valmistaja: Probst GmbH
Gottlieb-Daimler-Straße 6
71729 Erdmannhausen, Germany
info@probst-handling.de
www.probst-handling.com

Edellä kuvattu kone täyttää seuraavien EU-direktiivien asiaankuuluvat vaatimukset:

2006/42/EY (konedirektiivi)

Seuraavia standardeja ja teknisiä erittelyjä on käytetty:

DIN EN ISO 12100

Koneiden turvallisuus - Yleiset suunnitteluperiaatteet - Riskien arviointi ja riskin pienentäminen

DIN EN ISO 13857

Koneiden turvallisuus – Turvaetäisyydet yläraajojen ja alaraajojen ulottumisen estämiseksi vaaravyöhykkeille

Dokumentaatiosta vastaava:

Nimi: Jean Holderied

Osoite: Probst GmbH; Gottlieb-Daimler-Straße 6; 71729 Erdmannhausen, Germany

Allekirjoitus, tiedot allekirjoittaneesta:



Erdmannhausen, 08/08/2022.....

(Eric Wilhelm, toimitusjohtaja)

2 Turvallisuus

2.1 Turvallisuusohjeita



Kuolemanvaara!!

Merkitsee vaaraa. Jos vaaraa ei vältetä, tuloksena saattaa olla kuolema tai vakava vamma.



Vaarallinen tilanne!

Merkitsee vaarallista tilannetta. Jos tilannetta ei vältetä, tuloksena saattaa olla ruumiillisia tai aineellisia vahinkoja.



Kielto!

Merkitsee kieltoa. Jos kieltoa ei noudateta, tuloksena saattaa olla kuolema, vakava vamma tai aineellisia vahinkoja.



Tärkeää tietoa ja hyödyllisiä käyttövinkkejä.

2.2 Käsitteiden määritelmät

Tartunta-alue:	<ul style="list-style-type: none"> ilmoittaa minimi- ja maksimikoon tuotteelle, johon tällä laitteella voidaan tarttua.
Tuote/tuotteet:	<ul style="list-style-type: none"> on tuote, johon voidaan tarttua tai jota voidaan kuljettaa.
Leukojen väli:	<ul style="list-style-type: none"> koostuu tartunta-alueesta ja kouran mitasta. <i>Tartunta-alue + kouran mitta = leukojen väli</i>
Uputussyvyys:	<ul style="list-style-type: none"> vastaa tuotteiden maksimaalista tartuntakorkeutta, joka riippuu laitteen tarttumavarsien korkeudesta.
Laitte:	<ul style="list-style-type: none"> kuvaa tartuntalaitetta.
Tuotteen mitta:	<ul style="list-style-type: none"> merkitsee tuotteen mittoja (esim. tuotteen pituus, leveys, korkeus).
Omapaino:	<ul style="list-style-type: none"> on laitteen tyhjäpaino (ilman tuotteita).
Kantokyky (WLL *):	<ul style="list-style-type: none"> ilmaisee laitteen suurimman sallitun kuorman (tuotteita nostettaessa). * = WLL → (englanniksi:) <u>W</u>orking <u>L</u>oad <u>L</u>imit
Alue lähellä maata:	<ul style="list-style-type: none"> kuorma on laskettava juuri ja juuri maanpinnan yläpuolelle (noin 0,5 m) välittömästi sen jälkeen, kun se on nostettu (esim. kuormalavalta tai kuorma-autosta). Nosta kuormaa kuljetusta varten vain niin korkealle kuin on tarpeen (suositus noin 0,5 m maanpinnasta).







2.3 Määritelmä ammattihenkilöstö / asiantuntija

Ainoastaan ammattihenkilöstö tai asiantuntijat saavat suorittaa asennus-, huolto- ja korjaustöitä laitteelle.

Ammattihenkilöstön tai asiantuntijan on omattava riittävät ammatilliset tiedot seuraavilta aloilta laitteeseen liittyen:

- Mekaniikka
- Hydraulikka
- Pneumatiikka
- Sähköoppi

2.4 Turvamerkinnot

KIELTOMERKIT				
Symboli	Merkitys	Tilausno	Koko	
	Älä koskaan astu riippuvan kuorman alle. Hengenvaara!	29040210 29040209 29040204	Ø 30 mm Ø 50 mm Ø 80 mm	
	Kartiomaisia tuotteita ei saa nostaa.	29040213 29040212 29040211	Ø 30 mm Ø 50 mm Ø 80 mm	
	Tuotteita ei saa koskaan nostaa epäkeskisesti, vaan aina kuorman painopisteestä.	29040216 29040215 29040214	Ø 30 mm Ø 50 mm Ø 80 mm	
VAROITUSMERKIT				
Symboli	Merkitys	Tilausno	Koko	
	Käsien puristumisvaara.	29040221 29040220 29040107	30 x 30 mm 50 x 50 mm 80 x 80 mm	
KÄSKYMERKIT				
Symboli	Merkitys	Tilausno	Koko	
	Jokaisen käyttäjän on luettava ja ymmärrettävä laitteen käyttöohje sekä siinä olevat turvallisuusmääräykset.	29040665 29040666 29041049	Ø 30 mm Ø 50 mm Ø 80 mm	
	Laitteen manuaalinen käyttö on sallittu vain punaisilla kahvoilla.	29040227 29040226 29040225	Ø 30 mm Ø 50 mm Ø 80 mm	
VALINNAINEN				
	Varmista nostoadapteri ja haarukkatrukin piikit lukitusruuvilla ja turvaketjulla tai köydellä.	29040223 29040222	Ø 50 mm Ø 80 mm	

2.5 Henkilökohtaiset suojatoimenpiteet



- Jokaisen käyttäjän on luettava ja ymmärrettävä laitteen käyttöohje sekä siinä olevat turvallisuusmääräykset.
- Laitetta ja kaikkia korkeamman tason laitteita, johon/joihin laite on asennettu, saavat käyttää vain valtuutetut ja pätevät henkilöt.



- Vain **käsikahvallisia** laitteita saa käyttää **manuaalisesti**.
Muuten on olemassa käsien loukkaantumisaara!

2.6 Suojavarusteet

Suojavarustus koostuu turvallisuusteknisten vaatimusten mukaisesti:

- suojavaatteista
- suojakäsineistä
- suojajalkineista

2.7 Tapaturmantorjunta



- Varmista, että asiattomat henkilöt, etenkin lapset, eivät pääse työskentelyalueen läheisyyteen.
- **Varovaisuutta ukkoson aikana - salamavaara!**
Ukkosen voimakkuudesta riippuen lopeta tarvittaessa työskentely laitteella.



- Huolehdi työskentelyalueen riittävästä valaistuksesta.
- **Ole varovainen märkien, jäätyneiden, jäisten ja likaisten rakennusmateriaalien kanssa!**
On olemassa vaara, että tartuntamateriaali luiskahtaa ulos. ONNETTOMUUSVAARA!

2.8 Toiminta- ja silmämääräinen tarkastus

2.8.1 Yleistä



- Laitteen toiminta ja tila on tarkastettava ennen jokaista käyttökertaa.
Laitteen toiminta ja kunto on tarkistettava ennen jokaista käyttökertaa
- Huolto-, voitelu- ja häiriönpoistotöitä saa tehdä ainoastaan laitteen ollessa sammutettuna!



- Jos laitteessa on turvallisuuteen vaikuttavia vikoja, sitä saa käyttää uudelleen vasta, kun kaikki viat on korjattu.
- Jos missä tahansa laitteen osassa on halkeamia, rakoja tai vaurioita, laitteen käyttö on lopetettava **välittömästi**.



- Laitteen käyttöohjeet on aina pidettävä näkyvillä käyttöpaikalla.
- Laitteessa olevaa tyyppikilpeä ei saa poistaa.
- Merkit, joita ei enää pysty lukemaan, on vaihdettava.
Epäselvät opasteet (kuten kiello- ja varoitusmerkit) on vaihdettava.

2.9 Turvallinen käyttö

2.9.1 Yleistä



- Laitteella saa työskennellä vain lähellä maanpinnan tasoa. Laitteen liikuttaminen ihmisten yli on kielletty.
- Oleskelu riipuvan kuorman alla on kielletty. **Hengenvaara!**



- Ainoastaan kahvallisia laitteita saa ohjata manuaalisesti.



- Oleskelu työalueella käytön aikana on kielletty! Poikkeuksena sallitaan oleskelu ainoastaan, jos se on välttämätöntä laitteen käyttötavan vuoksi, esim. laitteen manuaalisen ohjauksen takia (kahvoista).
- Työkoneen nykivä nostaminen tai laskeminen kuorman kanssa tai ilman kuormaa on kielletty, samoin kuin nopea ajaminen kantolaitteen tai nostolaitteen kanssa epätasaisessa maastossa! Kun kuorma on nostettu, aja yleensä vain kävelynopeudella kantavan laitteen/kaivinkoneen (esim. kaivinkoneen) kanssa - vältä tarpeetonta tärinää.
Vaara: Kuorma voi pudota tai kuorman käsittelylaitteet voivat vaurioitua!



- Tuotteisiin ei saa koskaan tarttua epäkeskisesti (aina painopisteen kohdalta), muuten kaatumisvaara.
- Laitetta ei saa avata, jos leukojen välissä on este.
- Laitteen kantokykyä ja nimellisuuruutta ei saa ylittää.
- Käyttäjä ei saa poistua ohjauspaikalta niin kauan, kun laitteessa on kuorma ja kuormaa on aina valvottava.



- Juuttuneita kuormia ei saa kiskaista irti laitteella.
- Kuormaa ei saa vetää koskaan kaltevasti. Muuten laitteen osat voivat vaurioitua (katso kuva A →).

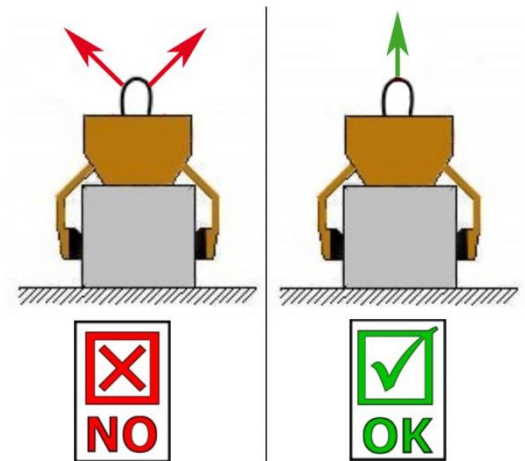

Kuva A

2.9.2 Kuljetus ja nostolaitteet



- Käytettävän kuljetus-/nostolaitteen (esim. kaivinkoneen) on oltava turvallisessa käyttökunnossa.
- Vain valtuutetut ja pätevät henkilöt saavat käyttää kuljetus-/nostolaitetta.
- Kuljetus-/nostolaitteen käyttäjän on täytettävä laissa määrätyt pätevyysvaatimukset.



Kuljetus-/nostolaitteen ja kiinnitysvälineiden suurinta sallittua kuormaa ei saa missään tapauksessa ylittää!

3 Yleistä

3.1 Määräysten mukainen käyttö

Laitetta (H-FVZ-UNI) käytetään yksinomaan pienempien lohcareiden siirtämiseen, ja sitä voidaan käyttää joko kahden miehen voimin (kahvoilla) tai kiinnittämällä nosturikoukut (ripustussilmukoissa) millä tahansa kantolaitteella (esim. kaivinkoneella).

Konetta käytettäessä on otettava huomioon kantolaitteen sallittu kantavuus ottaen huomioon koneen omapaino (H-FVZ-UNI) ja tarttuvan materiaalin paino (foundling).

Tartunta-alue on sovittava tartuttavan kohteen (valukappaleen) mittoihin säätämällä laitteen (H-FVZ-UNI) aukon leveyttä (ristikkojärjestelmä).



HUOMIO: Laitteella saa työskennellä vain lähellä maanpinnan tasoa.
HUOMIO: Tällä laitteella saa työskennellä vain lähellä maanpinnan tasoa (→ luku „Turvallinen käyttö“)!



Laitteella saa tarttua **vain** sellaisiin kivelementteihin, joissa on yhdensuuntaiset ja tasaiset tartuntapinnat! Muuten on olemassa **vaara, että ne liukuvat pois leuoista!**



- Laitetta saa käyttää ainoastaan käyttöohjeessa kuvatulla määräysten mukaisella tavalla voimassa olevia turvallisuusmääräyksiä sekä lakimääräisiä säädöksiä ja vaatimuksenmukaisuusvakuutuksen määräyksiä noudattaen.
- Kaikkea muuta käyttöä ei pidetä määräysten mukaisena ja on **kielletty!**
- Myös käyttöpaikalla voimassa olevia lakimääräisiä turvallisuuteen ja onnettomuuksien ehkäisemiseen liittyviä säädöksiä on noudatettava.



Käyttäjän on ennen jokaista käyttökertaa varmistettava, että:

- laite sopii aiottuun käyttöön, laite on määräysten mukaisessa kunnossa ja nostettava kuorma sopii nostettavaksi.

Ellet ole varma, ota yhteyttä valmistajaan ennen käyttöönottoa.



KIELLETYT TOIMENPITEET:

Omat muutokset laitteeseen tai mahdollisten itse rakennettujen lisälaitteistojen käyttö aiheuttavat onnettomuus- ja kuolemanvaaran ja ovat siksi ehdottomasti **kielletty**!!

Yksikön kuormituskapasiteettia (WLL) ei saa ylittää, eikä nimellisveyksiä/tartunta-alueita saa ylittää tai alittaa.

Kaikki kuljetukset, jotka eivät ole määräysten mukaisia, on ehdottomasti kielletty:

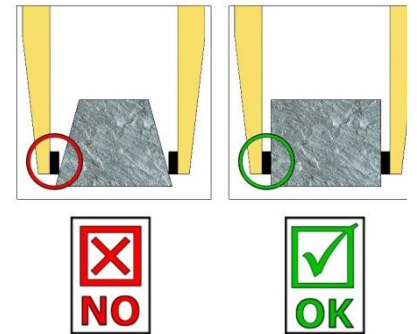
- Ihmisten ja eläinten kuljetus.
- Sellaisiin rakennusainepaketteihin, esineisiin ja materiaaleihin tarttuminen ja niiden kuljetus, joita ei ole kuvattu tässä käyttöohjeessa.
- Kuormien ripustaminen köysin, ketjuin tms. laitteeseen.
- Tarttuminen tuotteisiin, jotka on pakattu pakkausmuoviin, sillä liukumisvaara on olemassa.
- Tarttuminen tuotteisiin, joiden pinta on käsitelty (esim. maalattu, pinnoitettu, pulveroitu tai vastaava pinta), koska se vähentää kitkakerrointa tartuntaleukojen ja tuotteen välillä. → **Liukumisvaara!**
Korjaustoimenpide: Jos tartuntaleuat ovat likaantuneet, ne ja tartuntaleukojen alueella olevien tuotteiden pinta on ehdottomasti puhdistettava ennen jokaista tartuntatoimenpidettä!
- Tarttuvat tavarat, jotka voivat deformatua tai rikkoutua tarttujan puristusvoiman vuoksi!
- Tarttuvat tavaroihin, joissa on näkyviä vaurioita tai jotka voivat rikkoutua oman painonsa vuoksi.
- **Kartiomaisiin** ja **pyöreisiin** tuotteisiin tarttuminen ja niiden kuljettaminen, sillä ne ovat vaarassa liukua pois. (kuva oikealla)
- (kivialustat, joissa on ”jalkoja”, ”mahoja” tai ”piilovälitteitä”).



3.2 Yleiskuva ja rakenne

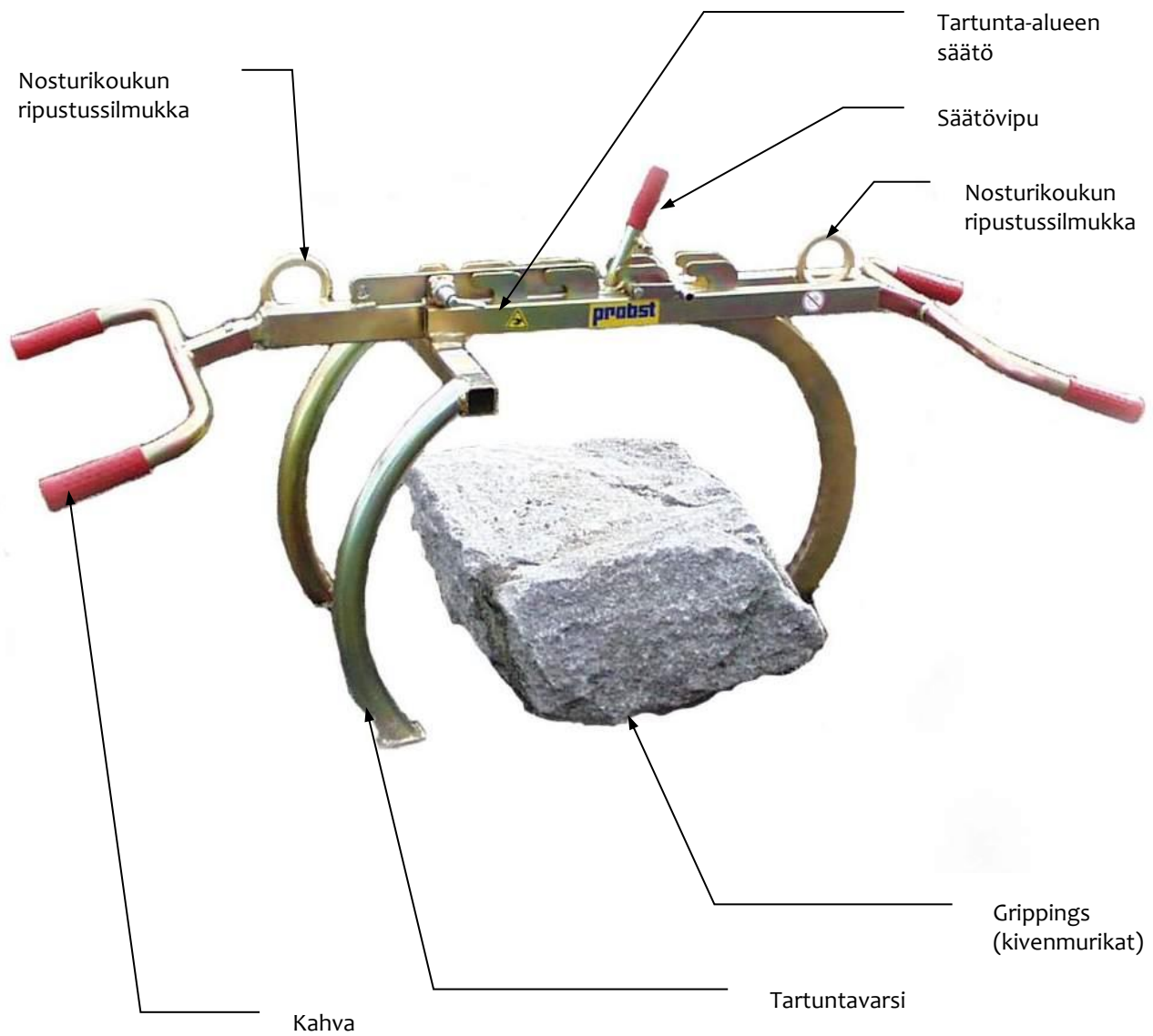

3.3 Tekniset tiedot

Tyyppi	Tartunta-alue W mm	Kantavuus (WLL) kg	Kuollut paino kg
H-FVZ-UNI	0-600	200	18

4 Asennus

4.1 Mekaaninen kiinnitys

Käytä vain alkuperäisiä Probst-tarvikkeita; jos olet epävarma, ota yhteys valmistajaan.



Kantolaitteen/nostolaitteen **kantavuus ei saa ylittyä** laitteen, lisävarusteena saatavien lisälaitteiden (pyörivä moottori, työntöpussi, nosturipylväs jne.) ja tartuntatavaran aiheuttaman lisäkuorman vuoksi!

Tarttujien on **aina oltava kardaanisesti kiinnitettyjä**, jotta ne voivat heilua vapaasti missä tahansa asennossa.



Kouria ei saa missään tapauksessa liittää nostolaitteeseen/kantajaan **jäykästi!**

Se voi aiheuttaa jousituksen rikkoutumisen lyhyessä ajassa. Seurauksena voi olla kuolema, vakavia vammoja ja omaisuusvahinkoja!



Kun työkonetta käytetään valinnaisissa lisälaitteissa (kuten lisälaukussa, nosturipylväessä jne.), ei voida sulkea pois sitä mahdollisuutta, että koko työkoneen mahdollisimman matalan rakenteen vuoksi (nostokorkeuden menettämisen välttämiseksi) työkone voi törmätä viereisiin osiin, jos työkone ripustetaan roikkuvasti ja jos työkone asettuu epäsuotuisaan asentoon kuljetuskoneen liikkeiden aikana. Tämä olisi vältettävä mahdollisuuksien mukaan sijoittamalla työkone asianmukaisesti ja ajamalla sopivalla tavalla. Takuu ei kata tästä johtuvia vahinkoja.

4.1.1 Ripustussilmukka / ripustuspultti

Laitteessa on ripustussilmukka / -pultti ja se voidaan kiinnittää erilaisiin kuljetus-/nostolaitteisiin.



On varmistettava, että ripustussilmukka/ripustuspultti on yhdistetty tukevasti kiinnitysvälineeseen (nostokoukku, luisto jne.), jotta se ei voi liukua pois.

4.1.2 Kuormakoukku ja kiinnitysväline



Laitte kiinnitetään kuormakoukulla tai sopivalla kiinnitysvälineellä kuljetus-/nostolaitteeseen.

On tärkeää huolehtia siitä, etteivät yksittäiset ketjunohjaimet ole vääntyneet tai solmussa.

Laitteen mekaanisen asennuksen yhteydessä on varmistettava, että kaikkia paikallisia turvallisuusmääräyksiä noudatetaan.

4.1.3 Nostoadapterit (valinnainen)

Yhteys haarukkatrukin ja nostoadapterin välillä muodostetaan ajamalla haarukkatrukin piikit adapterin sisään. Sen jälkeen ne lukitaan joko lukitusruuveilla, jotka työnnetään reiän läpi piikkeihin, tai ketjulla tai köydellä, joka on asetettava silmukan läpi nostoadaptereihin ja haarukkanosturin ympäri.



Tämä yhteys on saatava aikaan, sillä muuten nostoadapteri voi liukua ulos haarukkatrukin piikeistä trukkia käytettäessä. **ONNETTOMUUSVAARA!**

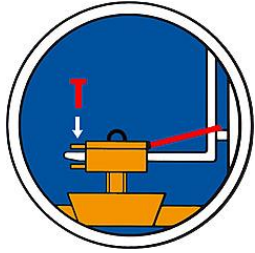

- 1 Haarukkatrukin piikki
- 2 Lukitusruuvi
- 3 Nostoadapteri
- 4 Ketju tai köysi

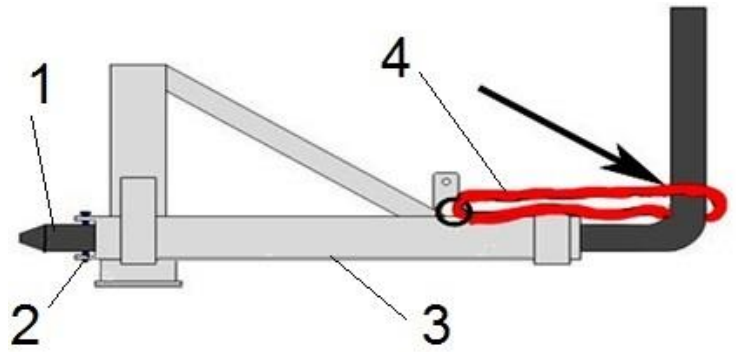

5 Kuljetus

5.1 Kuljetuslukko

Yksikön (H-FVZ-UNI) kuljettaminen käsin (2-miehininen käyttö) tai kannattimen kanssa (nosturikoukkujen avulla ripustussilmukoissa) tapahtuu seuraavasti:

- Aseta laite maahan.
- Käännä kevyesti jousisalpaa (2) reikäpalkissa (1) ja anna sen kytkeytyä.
- Nosta laite ja kuljeta se käyttöpaikalle.

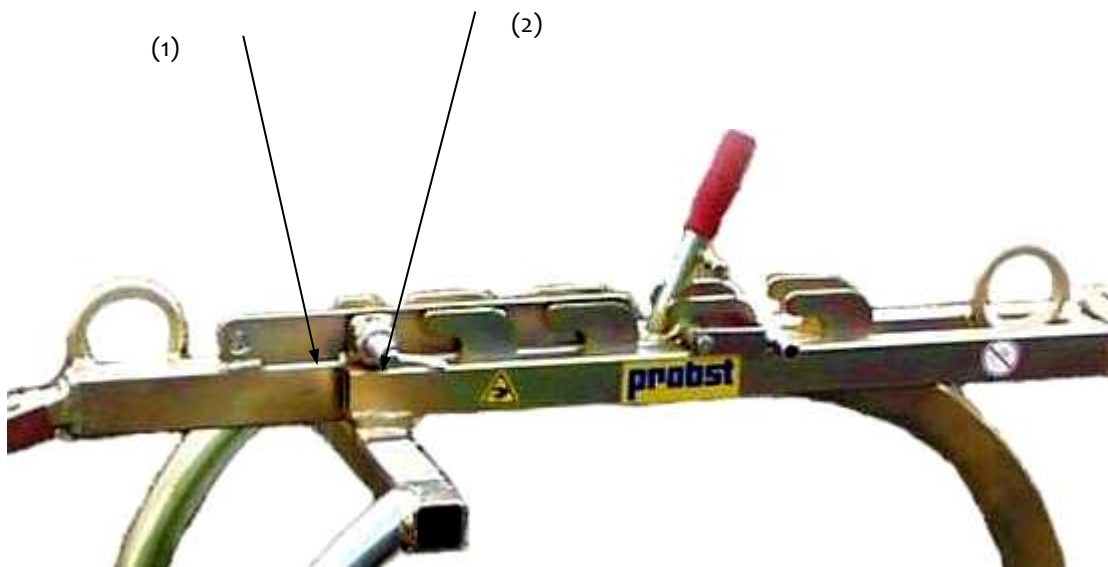

6 Säätötyöt

6.1 Tartunta-alueen säätö

Työkalu (H-FVZ-UNI) on sovitettava yksilöllisesti tarttuvien kohteiden (lohkareiden) muodon ja koon mukaan.

- Vapauta yksikön kuljetuslukko (H-FVZ-UNI) vetämällä ulos ja kääntämällä jousisalpaa (2).
- Nosta laite (H-FVZ-UNI), aseta se tarttuvan kohteen päälle ja laske se maahan.
- Säädä tarttujavarsien tartunta-aluetta ristikkojärjestelmän (3) avulla seuraavasti.
- Nosta työkonetta (H-FVZ-UNI) yhdellä kädellä nostosilmukasta (4).
- Vedä toisella kädellä yksittäistä tartuntavartta (6) ylöspäin säätövipua (5) ja siirrä se vastaavaan ristikkoasentoon siirtämällä sitä.



Varoitus: Kädensijan aluetta säädettäessä käsiin kohdistuu loukkaantumisvaara!
Käytä suojakäsineitä. →

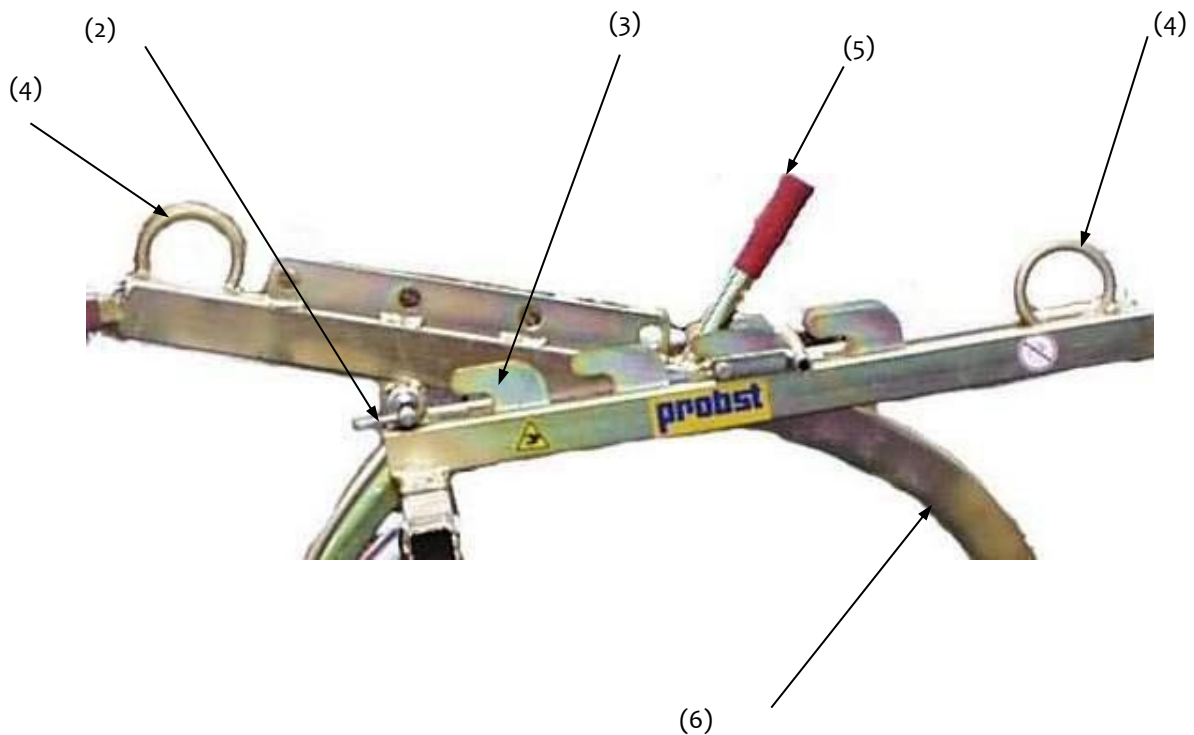

7 Käyttö

7.1 Käyttö, yleistä

Aseta työlaite (H-FVZ-UNI) käsin (2-miehinen käyttö) tai kantolaitteen avulla tarttuvan kohteen (löytölaite) päälle ja aseta se maahan.

Ennen kuin nostat työkoneen (H-FVZ-UNI), vedä jousisalpaa (2) hieman ulos ja kierrä sitä.

Kun yksikköä nostetaan, tarttujavarret sulkeutuvat ja kuorma tarttuu.

Laitteeseen saa tarttua vain punaisista kahvoista.

Kaikkien kolmen tartuntakäden on tartuttava tartuttavan kohteen alle!



Varmista ennen kuorman nostamista, että tartuntavarret pitävät hyvin kiinni ja että kuorma on tasaisesti jakautunut, **muutoin onnettomuusriski on suuri!**



Ohjaa laitetta vain punaisista kahvoista ja siirrä jalat pois vaaravyöhykkeeltä.
Jalkojen loukkaantumisvaara!

Kuljeta työkone (H-FVZ-UNI) varovasti kuorman kanssa määränpäähän ja laske se alas.

Avaa laite (H-FVZ-UNI) ja kuorma vapautuu.

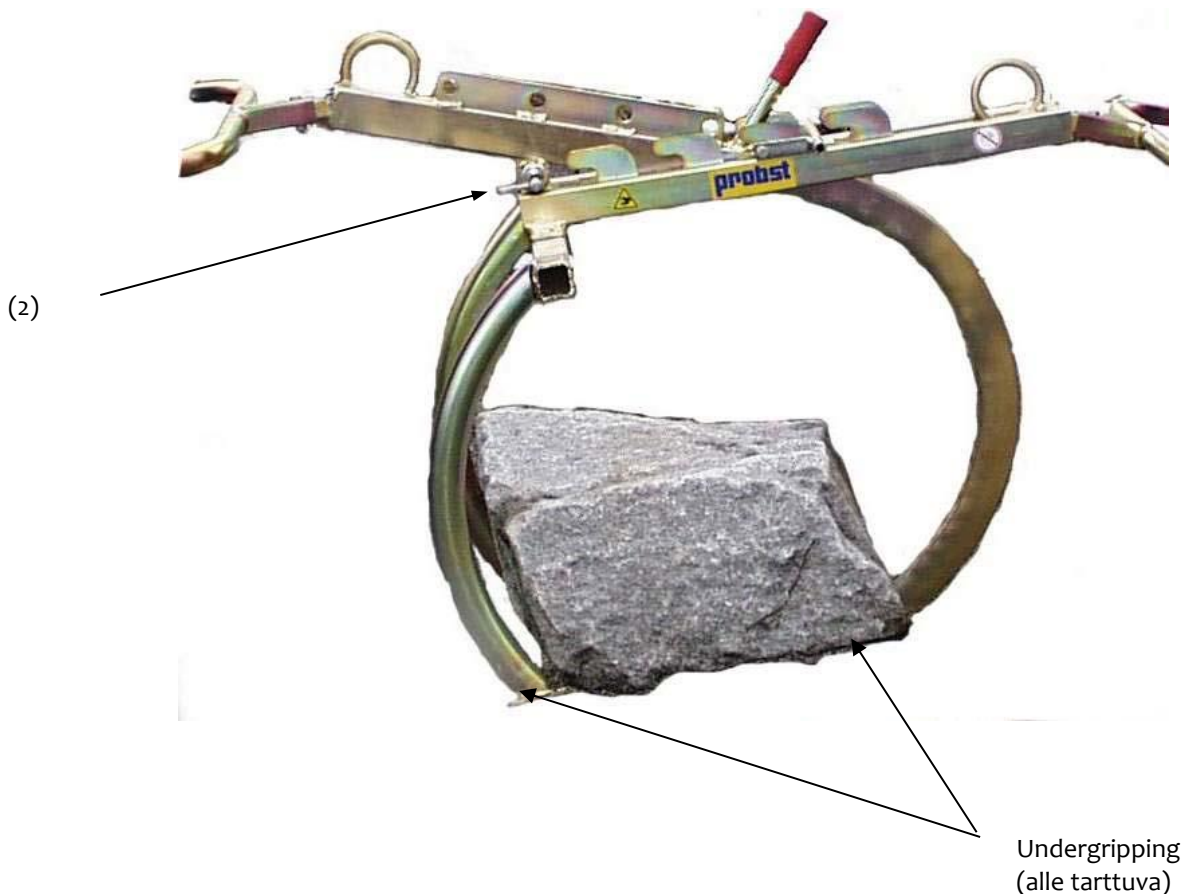

8 Ylläpito ja huolto

8.1 Huolto



Laitteen virheettömän toiminnan, käyttöturvallisuuden ja pitkän käyttöiän takaamiseksi taulukossa olevat huoltotyöt on suoritettava annetun aikavälin kuluessa.

Ainoastaan alkuperäisiä varaosia saa käyttää, muuten takuu raukeaa.



Kaikki työt on tehtävä laitteen ollessa pysähdyksissä!

Kaikkien töiden yhteydessä on varmistettava, että laite ei voi sulkeutua tahattomasti.

Loukkaantumisvaara!

8.1.1 Mekaniikka

HUOLTOMÄÄRÄAIKA	Tehtävät työt
Ensimmäinen tarkastus 25 käyttötunnin jälkeen	<ul style="list-style-type: none"> Tarkasta tai kiristä kaikki kiinnitysruuvit (vain asiantuntija saa tehdä työn).
50 käyttötunnin jälkeen	<ul style="list-style-type: none"> Kiristä kaikki kiinnitysruuvit (varmista, että ruuvit kiristetään lujuusluokan mukaiseen momenttiin). Tarkista kaikkien käytössä olevien varmistusosien (kuten rengassokkien) moitteeton toiminta ja vaihda vialliset varmistusosat. → 1) Tarkista kaikkien nivelten, ohjainten, pulttien ja hammaspyörien toiminta, säädä tai vaihda tarvittaessa. Tarkista tartuntaleuan (mikäli käytössä) kulumisen ja puhdista se, vaihda tarvittaessa. Rasvaa/voitele kaikki käytössä olevat liukuohjaimet, hammastangot, liikkuvien osien tai koneenrakennusosien nivelet kulumisen pienentämiseksi ja optimaalisia liikesarjoja varten (suositeltava rasva: Mobilgrease HXP 462). Voitele kaikki voitelunipat (mikäli käytössä) rasvapuristimella.
Vähintään 1x vuodessa (lyhennä tarkastusvälejä kovissa käyttöolosuhteissa)	<ul style="list-style-type: none"> Kaikkien ripustusosien sekä pulttien ja kielekkeiden tarkistus. Asiantuntijan tekemä halkeamien, kulumisen, korroosion ja toimintaturvallisuuden tarkistus.

1)

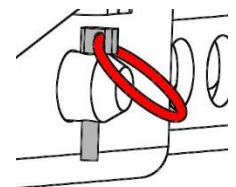
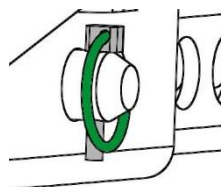

8.2 Häiriönpoisto

HÄIRIÖ	SYY	RATKAISU
Kiinnitysvoima ei ole riittävä, kuorma ei pysy leuoissa		
(valinnainen)	Tartuntaleuka on kulunut	Vaihda tartuntaleuka
(valinnainen)	Kuorma on sallittua suurempi	Vähennä kuormaa
Tartunta-alueen säätö (valinnainen)	Tartunta-alue on säädetty virheellisesti	Sääda tartunta-alue kuljetettävien tuotteiden mukaisesti
Materiaalin ominaisuudet	Materiaalin pinta on likainen tai rakennusaine ei sovi tähän laitteeseen / ei ole sallittu	Tarkista materiaalin pinta tai kysy valmistajalta, sopiiko rakennusaine tälle laitteelle
Laite on vinossa		
	Kuorma on vain yhdellä puolella leukoja	Jaa kuorma symmetrisesti
Tartunta-alueen säätö (valinnainen)	Tartunta-aluetta ei ole säädetty symmetrisesti	Tarkista tartunta-alueen säätö ja korjaa

8.5 Huomautuksia tyyppikilvestä



- Laitteen tyyppi, laitteen numero ja rakennusvuosi ovat tärkeitä tietoja laitteen tunnistamiseksi. Ne on ilmoitettava aina varaosia tilattaessa, takuuvaatimuksia tehtäessä ja muiden kyselyiden yhteydessä.
- Maksimaalinen kantokyky (WLL) ilmoittaa laitteen suurimman mahdollisen kuorman. Maksimaalista kantokykyä (WLL) ei saa ylittää.
- Tyyppikilvessä ilmoitettu omapaino on otettava huomioon käytettäessä laitetta nostolaitteen/kuljetuslaitteen (esim. nosturi, ketjutilja, trukki, kaivinkone) kanssa.

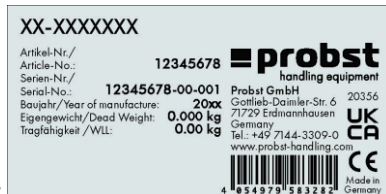

Esimerkki:

8.6 Huomautuksia PROBST-laitteiden vuokraamisesta/lainamisesta



Aina, kun PROBST-laite vuokrataan/lainataan, mukaan on **ehdottomasti** annettava asiaankuuluva alkuperäinen käyttöohje (jos käyttömaassa puhutaan toista kieltä, mukaan on lisäksi annettava alkuperäisen käyttöohjeen käännös):

9 Laitteiden ja koneiden hävittäminen / kierrätys



Tuotteen saa poistaa käytöstä ja valmistella hävittämistä/kierrätystä varten vain pätevä henkilökunta. Vastaavasti olemassa olevat yksittäiset komponentit (kuten metallit, muovit, nesteet, paristot/akut jne.) on **hävitettävä/kierrätettävä voimassa olevien kansallisten/maakohtaisten lakien ja hävittämismääräysten mukaisesti!**



Tuotetta ei saa hävittää kotitalousjätteen mukana!



Instruktionsbok

Översättning af original instruktionsbok

H-FVZ-UNI

Innehåll

1	Konformitet CE	3
2	Säkerhet	4
2.1	Säkerhetsanvisningar	4
2.2	Begreppsdefinitioner	4
2.3	Definition av fackpersonal/sakkunnig	4
2.4	Säkerhetsmärkning.....	5
2.5	Personliga säkerhetsåtgärder	6
2.6	Skyddsutrustning.....	6
2.7	Skydd mot olyckor	6
2.8	Funktionskontroll och visuell kontroll	6
2.8.1	Allmänt	6
2.9	Säkerhet under driften	7
2.9.1	Allmänt	7
2.9.2	Bärmaskiner/lyftdon	7
3	Allmänt	8
3.1	Avsedd användning	8
3.2	Översikt och uppbyggnad	10
3.3	Tekniska data	10
4	Installation	11
4.1	Mekanisk fastsättning	11
4.1.1	Fästögla/fästbult	11
4.1.2	Lastkrok och fästdon	11
4.1.3	Insticksfickor (tillval).....	12
5	Transport	13
5.1	Transportlås	13
6	Betjäning	14
6.1	Inställning av greppområdet.....	14
7	Driftsanvisning	15
7.1	Allmän användning	15
8	Underhåll och skötsel	16
8.1	Underhåll.....	16
8.1.1	Mekanik	16
8.2	Undanröjning av störningar	17
8.3	Reparationer	18
8.4	Kontrollplikt	18
8.5	Information om typskylten	19
8.6	Information om uthyrning/utlåning av PROBST-maskiner	19
9	Bortskaffande/återvinning av utrustning och maskiner	19

Vi förbehåller oss rätten att ändra informationen och illustrationerna i bruksanvisningen.

1 Konformitet CE

Typ: H-FVZ-UNI
Artikel-Nr.: 53200086

Tillverkare: Probst GmbH
Gottlieb-Daimler-Straße 6
71729 Erdmannhausen, Germany
info@probst-handling.de
www.probst-handling.com



Maskinen som beskrivs ovan uppfyller gällande krav i följande EU-direktiv:

2006/42/EG (Maskindirektivet)

Följande standarder och tekniska specifikationer användes:

DIN EN ISO 12100

Maskinsäkerhet - Allmänna principer för design - Riskbedömning och riskreducering

DIN EN ISO 13857

Säkerhetsavstånd mot att nå farozoner med de övre och emellan extremiteterna. Safety distance against reaching hazard places with the upper extremities

Auktoriserad person för CE-dokuments:

Namn: Jean Holderied
Adress: Probst GmbH; Gottlieb-Daimler-Straße 6; 71729 Erdmannhausen, Germany

Signatur, uppgifter om undertecknad:



Erdmannhausen, 08.08.2022.....

(Eric Wilhelm, verkställande direktör)

2 Säkerhet

2.1 Säkerhetsanvisningar



Livsfara!

Betecknar en fara. Om den inte undviks blir följden dödsfall eller mycket allvarliga personskador.



Farlig situation!

Betecknar en farlig situation. Om den inte undviks kan person- eller sakskador bli följden.



Förbud!

Betecknar ett förbud. Om det inte efterlevs blir följden dödsfall, mycket allvarliga personskador eller sakskador.



Viktig information eller praktiska tips för användning.

2.2 Begreppsdefinitioner

Gripområde:	<ul style="list-style-type: none"> • Anger det minsta och största produktmåttet hos gripgoods som kan gripas med den här maskinen.
Gripgoods:	<ul style="list-style-type: none"> • Den produkt som kan gripas fast och transporteras.
Öppningsbredd:	<ul style="list-style-type: none"> • Summan av gripområdet och inkörningsmåttet. <i>Gripområde + inkörningsmått = öppningsområde</i>
Nedsänkingsdjup:	<ul style="list-style-type: none"> • Motsvarar den maximala griphöjden för gripgoods, beroende på höjden hos maskinens griparmar.
Maskin:	<ul style="list-style-type: none"> • Beteckning för gripmaskinen.
Produktmått:	<ul style="list-style-type: none"> • Gripgodsets mått (t.ex. längd, bredd och höjd för en produkt).
Egenvikt:	<ul style="list-style-type: none"> • Maskinens tomvikt (utan gripgoods).
Bärhållfasthet (WLL *):	<ul style="list-style-type: none"> • Anger den högsta tillåtna belastningen på maskinen (för lyft av gripgoods). * = WLL → (engelska: <u>W</u>orking <u>L</u>oad <u>L</u>imit)

2.3 Definition av fackpersonal/sakkunnig



Installations-, underhålls- och reparationsarbeten på den här maskinen får endast utföras av fackpersonal eller sakkunniga!

Fackpersonal eller sakkunniga måste ha nödvändig yrkesmässig kompetens i den utsträckning det gäller den här maskinen inom följande områden:

- för mekanik
- för hydraulik
- för pneumatik
- för el

2.4 Säkerhetsmärkning



FÖRBUSSYMBOLER

Symbol	Innebörd	Beställningsnr	Storlek
	Gå aldrig under svävande last. Livsfara!	29040210 29040209 29040204	Ø 30 mm Ø 50 mm Ø 80 mm
	Inga konformade gripgoods får gripas.	29040213 29040212 29040211	Ø 30 mm Ø 50 mm Ø 80 mm
	Lyft aldrig gripgoods utanför mitten, alltid i lasttyngdpunkten.	29040216 29040215 29040214	Ø 30 mm Ø 50 mm Ø 80 mm

VARNINGSSYMBOLER

Symbol	Innebörd	Beställningsnr	Storlek
	Klämrisk för händerna.	29040221 29040220 29040107	30 x 30 mm 50 x 50 mm 80 x 80 mm

PÅBUDSSYMBOLER

Symbol	Innebörd	Beställningsnr	Storlek
	Alla som använder maskinen måste ha läst och förstått bruksanvisningen och säkerhetsföreskrifterna.	29040665 29040666 29041049	Ø 30 mm Ø 50 mm Ø 80 mm
	Manuell förflyttning av maskinen får endast ske med de röda handtagen.	29040227 29040226 29040225	Ø 30 mm Ø 50 mm Ø 80 mm

TILLVAL

	Säkra insticksficka och gaffeltrucksspetsar med hjälp av låsskruv och säkringskedja eller lina.	29040223 29040222	Ø 50 mm Ø 80 mm
---	---	----------------------	--------------------

2.5 Personliga säkerhetsåtgärder



- Alla som använder maskinen måste ha läst och förstått bruksanvisningen och säkerhetsföreskrifterna.
- Maskinen och alla överordnade maskiner som den är monterad i får endast användas av kvalificerade personer som har fått detta i uppdrag.



- Endast maskiner med handtag får köras manuellt.
- Annars finns det risk för skador på dina händer!

2.6 Skyddsutrustning

Skyddsutrustningen består enligt de säkerhetstekniska kraven av:

- Skyddskläder
- Skyddshandskar
- Skyddsskor

2.7 Skydd mot olyckor



- Spärra av arbetsområdet vittgående för att hålla obehöriga, särskilt barn, på avstånd.
- Försiktighet vid åskväder - fara för blixtar!
Beroende på hur intensivt åskvädret är, avbryt vid behov arbetet med utrustningen.



- Se till att arbetsområdet har tillräcklig belysning.
- Försiktighet vid våta, frusna och smutsiga byggnadsmaterial!



- Det är **förbjudet** att arbeta med maskinen vid temperaturer under 3 °C (37,5 °F)!
Det föreligger risk för att gripgodset glider av på grund av väta eller isbildning.

2.8 Funktionskontroll och visuell kontroll

2.8.1 Allmänt



- Maskinen måste kontrolleras avseende funktion och skick före varje användningstillfälle.
- Underhåll, smörjning och störningsavhjälpning får endast ske när maskinen är avstängd!



- Vid fel som påverkar säkerheten måste felen åtgärdas fullständigt innan maskinen får tas i drift igen.
- Vid eventuella sprickor eller skadade komponenter på maskindelar måste all användning av maskinen **omgående** stoppas.



- Bruksanvisningen till maskinen måste alltid vara tillgänglig på användningsplatsen.
- Typskylten som sitter på maskinen får inte avlägsnas.
- Oläsliga informationsskyltar (såsom förbuds- och varningssymboler) måste bytas ut.

2.9 Säkerhet under driften

2.9.1 Allmänt



- Arbete med enheten får endast utföras i områden nära marken.
- Det är förbjudet att svänga enheten över personer.
- Det är förbjudet att stå under en hängande last. **Fara för livet!**



- Manuell styrning är endast tillåten för redskap med handtag.



- Under drift är det förbjudet för personer att vistas i arbetsområdet! Om det inte är nödvändigt på grund av hur enheten används, t.ex. genom att manuellt styra enheten (på handtag).

- Det är förbjudet att lyfta eller sänka redskapet med eller utan last, liksom att köra fort med lastbäraren/lyftanordningen i ojämn terräng!

När lasten är lyft ska du i allmänhet köra med bäraren/lyftaren (t.ex. grävmaskin) endast i gångfart - undvik onödiga vibrationer. Fara: Lasten kan falla ner eller lasthanteringsutrustningen kan skadas!



- Lyft aldrig upp godset utanför centrum (alltid vid lastens tyngdpunkt), annars finns det risk för att det tippar.

- Enheten får inte öppnas om öppningsvägen blockeras av ett motstånd.

- Enhetens lastkapacitet och nominella bredd får inte överskridas.

- Föraren får inte lämna kontrollplatsen när redskapet är lastat och måste alltid ha lasten inom synhåll.

- Använd inte apparaten för att slita loss last som sitter fast.

- Dra eller dra aldrig last i en vinkel. Annars kan delar av enheten skadas (se fig. A).



Abb. A

2.9.2 Bärmaskiner/lyftdon



- Den bärmaskin/det lyftdon (t.ex. grävmaskin) som används måste vara i driftsäkert skick.
- Endast utsedda och kvalificerade personer får använda bärmaskinen/lyftdonet.
- Operatören till bärenheten/lyftdonet måste uppfylla lagstadgat föreskrivna kvalifikationer.

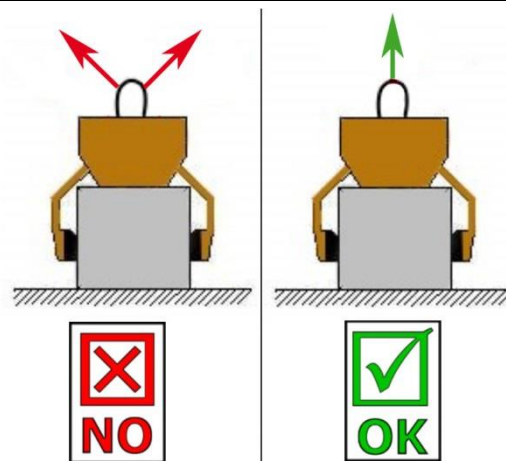

Den maximalt tillåtna lyftkraften hos bärmaskinen/lyftdonet och fästdonet får under inga omständigheter överskridas!

3 Allmänt

3.1 Avsedd användning

Anordningen (H-FVZ-UNI) används uteslutande för att flytta mindre stenblock och kan användas antingen av två personer (på handtag) eller genom att man fäster krankrokar (i upphängningsöglor) med någon bärare (t.ex. grävmaskin).

Vid användning av maskinen måste man ta hänsyn till bärutrustningens tillåtna bärförmåga, med beaktande av maskinens egenvikt (H-FVZ-UNI) och vikten av det material som ska gripas (foundling).

Greppområdet måste anpassas till dimensionerna på det föremål som ska gripas (gjuteri) genom att justera öppningsbredden (rutnätssystem) på anordningen (H-FVZ-UNI).



OBS! Den här maskinen får endast användas på låg höjd ovanför marken (→ kapitel "Säkerhet vid användning")!



Endast stenelement med parallella och jämna gripaytor får gripas!
I annat fall föreligger **glidrisk!**



- Maskinen får endast användas enligt vad som beskrivs i bruksanvisningen. Gällande säkerhetsföreskrifter och relevanta lagstadgade bestämmelser samt försäkran om överensstämmelse måste därvid beaktas.
- All annan användning betraktas som ej avsedd och är **förbjuden!**
- Gällande lagstadgade säkerhetsföreskrifter och olycksförebyggande föreskrifter på användningsplatsen måste följas.



Användaren **måste** före varje användning försäkra sig om att

- maskinen är lämpad för den planerade användningen
- den är i felfritt skick
- de laster som ska lyftas är lämpade att lyftas.

Kontakta tillverkaren i tveksamma fall innan maskinen tas i drift.



ICKE TILLÅTEN VERKSAMHET:

Otillåtna ändringar av enheten eller användning av egentillverkade extra anordningar äventyrar liv och hälsa och är därför strängt förbjudna!

Enhetens lastkapacitet (WLL) får inte överskridas och de nominella bredderna/greppområdena får inte överskridas eller underskridas.

Alla icke avsedda transporter med enheten är strängt förbjudna:

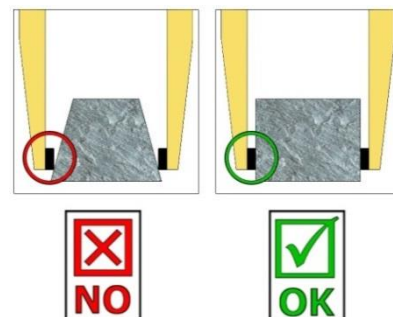
- transport av människor och djur.
- gripa och transportera byggmaterialförpackningar, föremål och material som inte beskrivs i denna bruksanvisning.
- upphängning av last från enheten med rep, kedjor eller liknande, utom vid de upphängningsöglor/bultar som är avsedda för detta ändamål.
- ta tag i varor med förpackningsfilm, eftersom det finns → **risk för att de glider.**
- Greppa varor med ytor som minskar friktionskoefficienten (t.ex. skavda, behandlade, smutsiga, frusna, belagda, målade ytor), eftersom detta leder till en minskning av friktionskoefficienten mellan gripkäftarna och de gripna varorna → **Risk för glidning!**
- **Åtgärd: Vid nedsmutsning av något slag är det absolut nödvändigt att rengöra gripkäftarna och produkternas yta i området kring gripkäftarna före varje gripningsprocess!**
- gripa varor som kan deformeras eller gå sönder på grund av gripens klämkraft!
- greppa varor som uppvisar synliga skador eller som kan gå sönder under sin egen tyngd.
- Greppa och transportera koniska och runda greppade varor, eftersom det finns en risk för att de glider. (Illustration till höger)
- Stenlager som har "fötter", "magar" eller "blinda avståndstagare".



3.2 Översikt och uppbyggnad

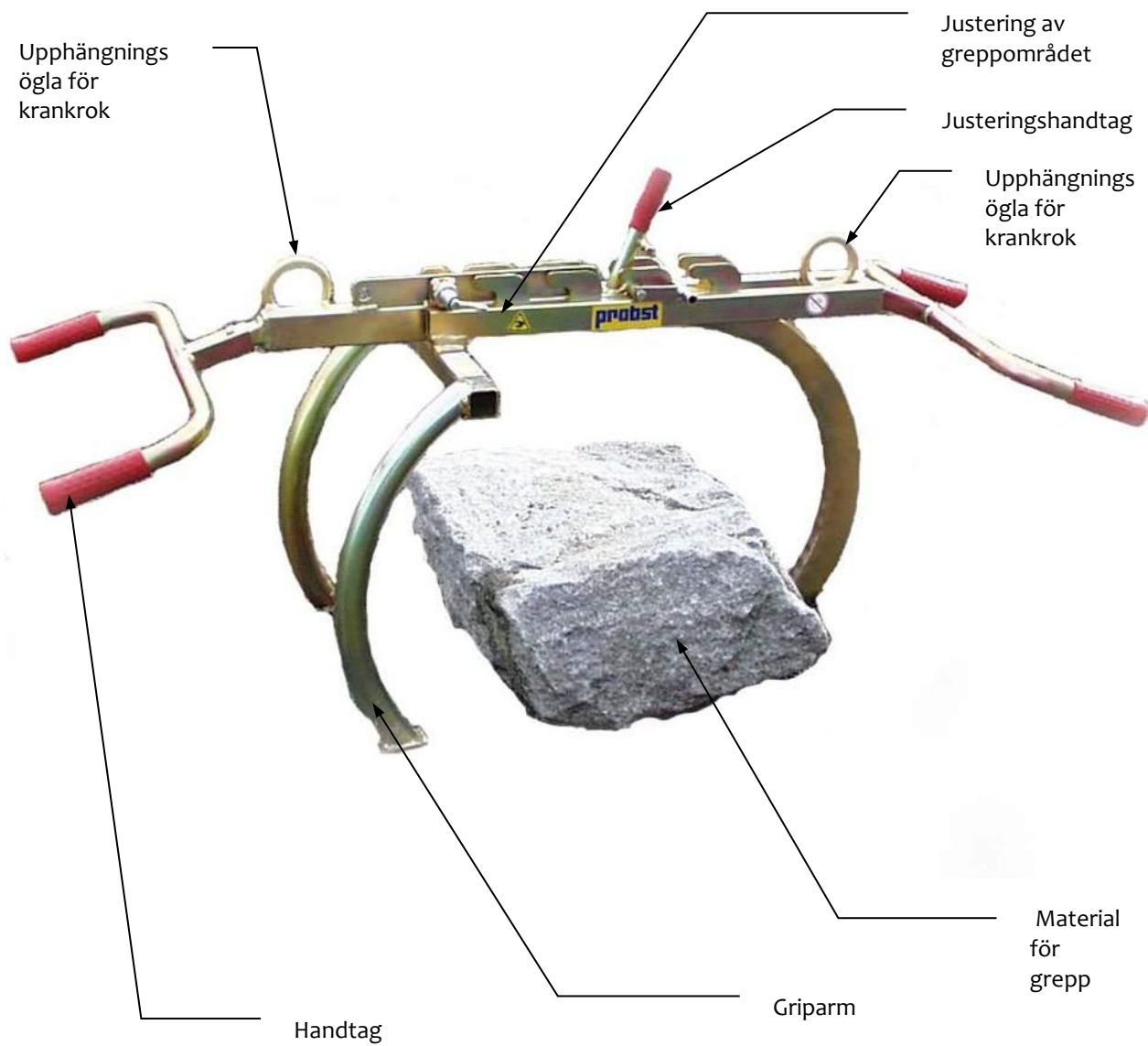

3.3 Tekniska data

Typ	Greppområde W mm	Belastningskapacitet (WLL) kg	Egenvikt kg
H-FVZ-UNI	0-600	200	18

4 Installation

4.1 Mekanisk fastsättning

Använd endast original Probst-tillbehör; i tveksamma fall, kontakta tillverkaren.



Lastkapaciteten hos bäraren/lyftanordningen får inte överskridas av belastningen från bäraren/lyftanordningen, de valfria tillbehören (rotationsmotor, insättningsfickor, kranarmbågar etc.) och den extra belastningen från greppgodset!

Griparna **måste** alltid vara kardanledda så att de kan svänga fritt i alla lägen.



Grepparna får under inga omständigheter kopplas till lyftanordningen/bäraren på ett stelt sätt! Det kan leda till att fjädningen bryts på kort tid. Dödsfall, mycket allvarliga skador och skador på egendom kan vara följden!



Vid användning av redskapet på valfria redskap (t.ex. infällningsfickor, kranarmbågar osv.) kan det inte uteslutas att redskapet, på grund av den lägsta möjliga konstruktionen av hela redskapet (för att undvika förlust av lyfthöjd), kan kollidera med intilliggande komponenter om redskapet hängs upp på ett oscillerande sätt och är ogynnsamt placerat när lastbäraren är i rörelse. Detta bör undvikas så långt det är möjligt genom att redskapet placeras på rätt sätt och körs på ett lämpligt sätt. Skador som uppstår på grund av detta kommer inte att regleras inom ramen för garantin.

4.1.1 Fästögla/fästbult

Maskinen är utrustad med en fästögla/fästbult och kan därmed kopplas till olika typer av bärmaskiner/lyftdon.



Kontrollera att fästögla/fästbulten är ordentligt ansluten till fästdonet (krankrok, rem osv.) och inte kan glida.

4.1.2 Lastkrok och fästdon



Maskinen kopplas till bärmaskinen/lyftdonet med en lastkrok eller lämpligt fästdon.

Se till att de enskilda kedjesträngarna inte är vridna eller har knutar.

Se vid den mekaniska installationen av maskinen till att alla lokalt gällande säkerhetsföreskrifter följs.

4.1.3 Insticksfickor (tillval)

För att upprätta en förbindelse mellan gaffeltruckens spetsar i insticksfickorna.

Därefter låser man dem antingen med låsskruvar som sticks i genom hål i spetsarna eller med en kedja eller lina som löper genom öglan på insticksfickorna och runt gaffelbäraren.



Den här förbindelsen måste upprättas eftersom insticksfickan i annat fall kan glida av gaffeltruckens spetsar under drift. **OLYCKSRISK!**

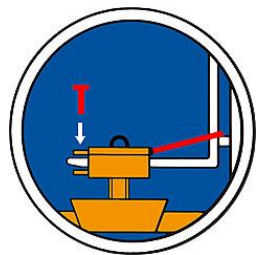

- 1 Gaffeltruckspets
- 2 Låsskruv
- 3 Insticksficka
- 4 Lina eller kedja

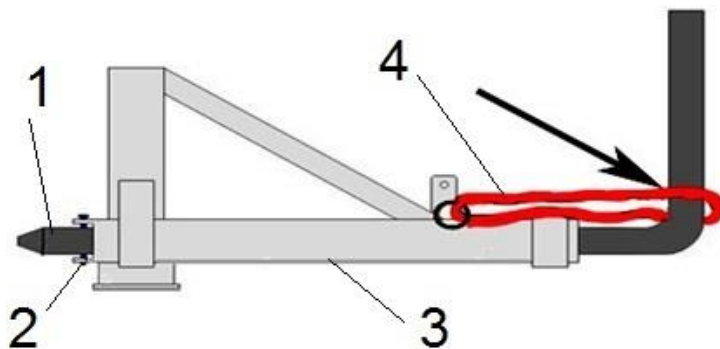

5 Transport

5.1 Transportlås

För att transportera enheten (H-FVZ-UNI) för hand (2-mannatransport) eller med lastbäraren (via kranhakar i upphängningsöglor) går du tillväga på följande sätt:

- Placera enheten på marken.
- Vrid fjäderlåset (2) lätt i den perforerade stången (1) och låt det komma in.
- Lyft upp enheten och transportera den till platsen där den ska användas.

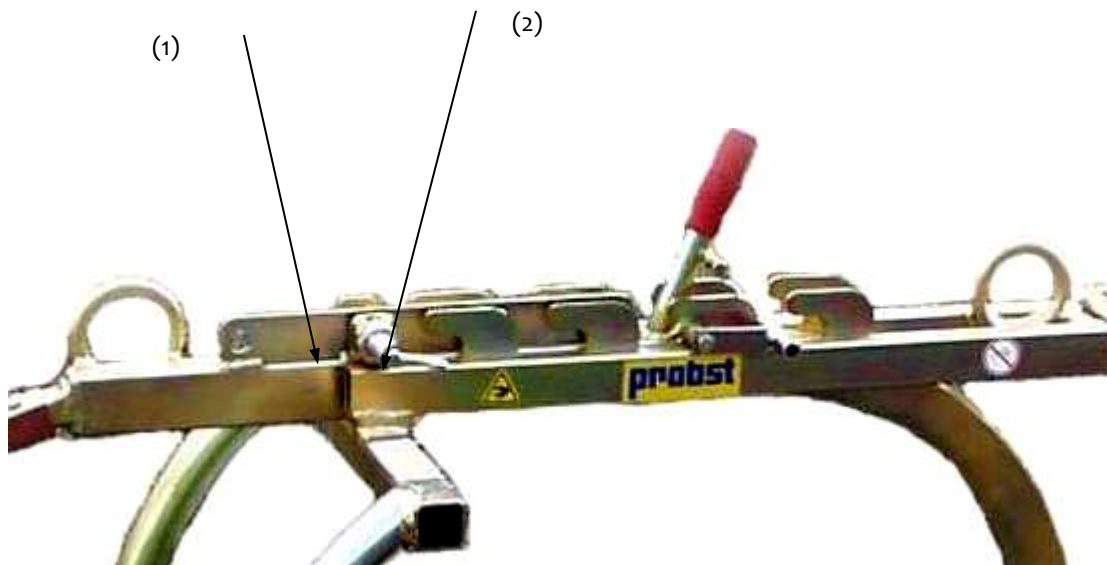

6 Betjäning

6.1 Inställning av greppområdet

Redskapet (H-FVZ-UNI) måste anpassas individuellt till lämplig form och storlek på de föremål som ska gripas (stenblock).

- Lossa transportlåset på enheten (H-FVZ-UNI) genom att dra ut och vrida fjäderlåset (2).
- Lyft upp anordningen (H-FVZ-UNI), placera den över det föremål som ska gripas (foundling) och sätt ner den på marken.
- Justera griparmarnas greppområde med hjälp av rutnätssystemet (3) enligt följande.
- Lyft redskapet (H-FVZ-UNI) med en hand vid lyftöglan (4).
- Med den andra handen drar du den enda griparmen (6) uppåt på justeringshandtaget (5) och flyttar den till lämpligt rutnätsläge genom att flytta den.



Var försiktig när du justerar greppområdet, det finns risk för skador på händerna!
Använd skyddshandskar →

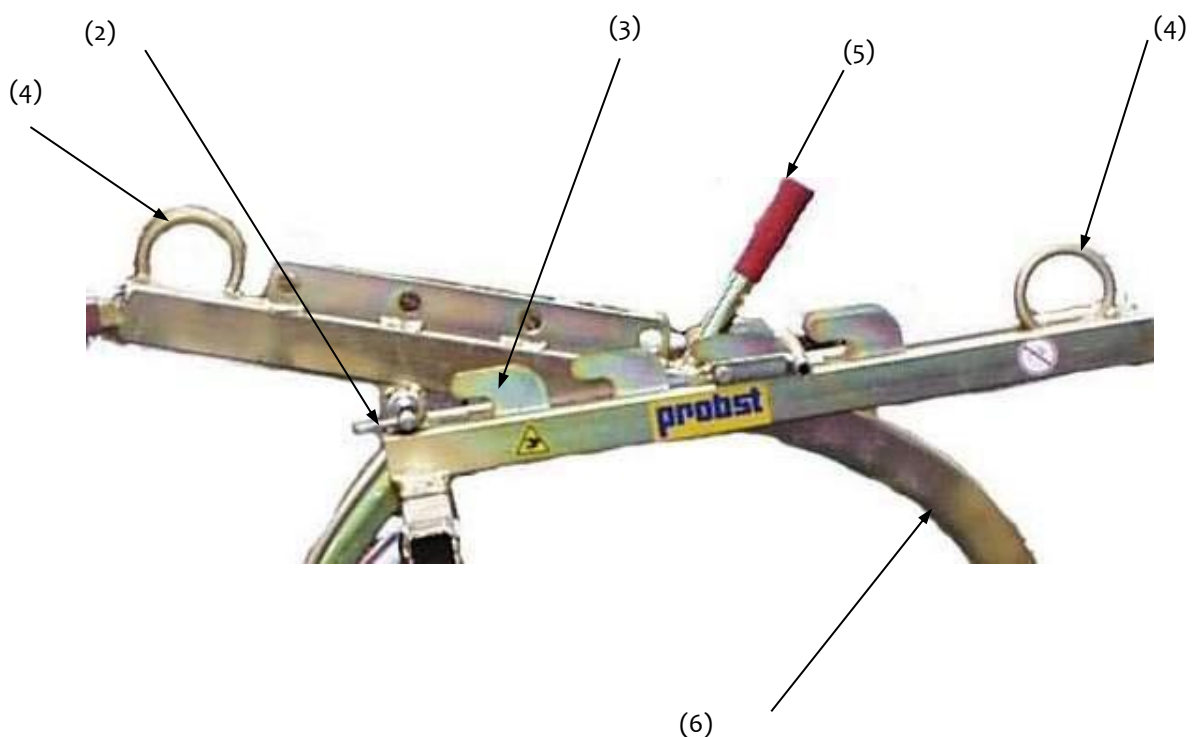

7 Driftsanvisning

7.1 Allmän användning

Placera redskapet (H-FVZ-UNI) över det föremål som ska greppas (hittegods) för hand (2-mannaarbete) eller med bärredskapet och placera det på marken.

Innan du lyfter redskapet (H-FVZ-UNI) ska du dra ut fjäderlåset (2) något och vrida det.

När enheten lyfts stängs griparmarna och lasten grips.

Enheten får endast gripas med de röda handtagen.

Alla tre griparmarna måste greppa under det föremål som ska gripas!



Innan du lyfter lasten ska du se till att griparmarna har ett bra grepp och att lasten är jämnt fördelad, annars finns det stor **risk för olyckor!**



Styr redskapet endast med de röda handtagen och för fötterna ut ur riskzonen.

Risk för skador på fötterna!

Transportera **försiktigt** enheten (H-FVZ-UNI) med lasten till sin destination och ställ ner den.

Öppna enheten (H-FVZ-UNI) och lasten lossas.

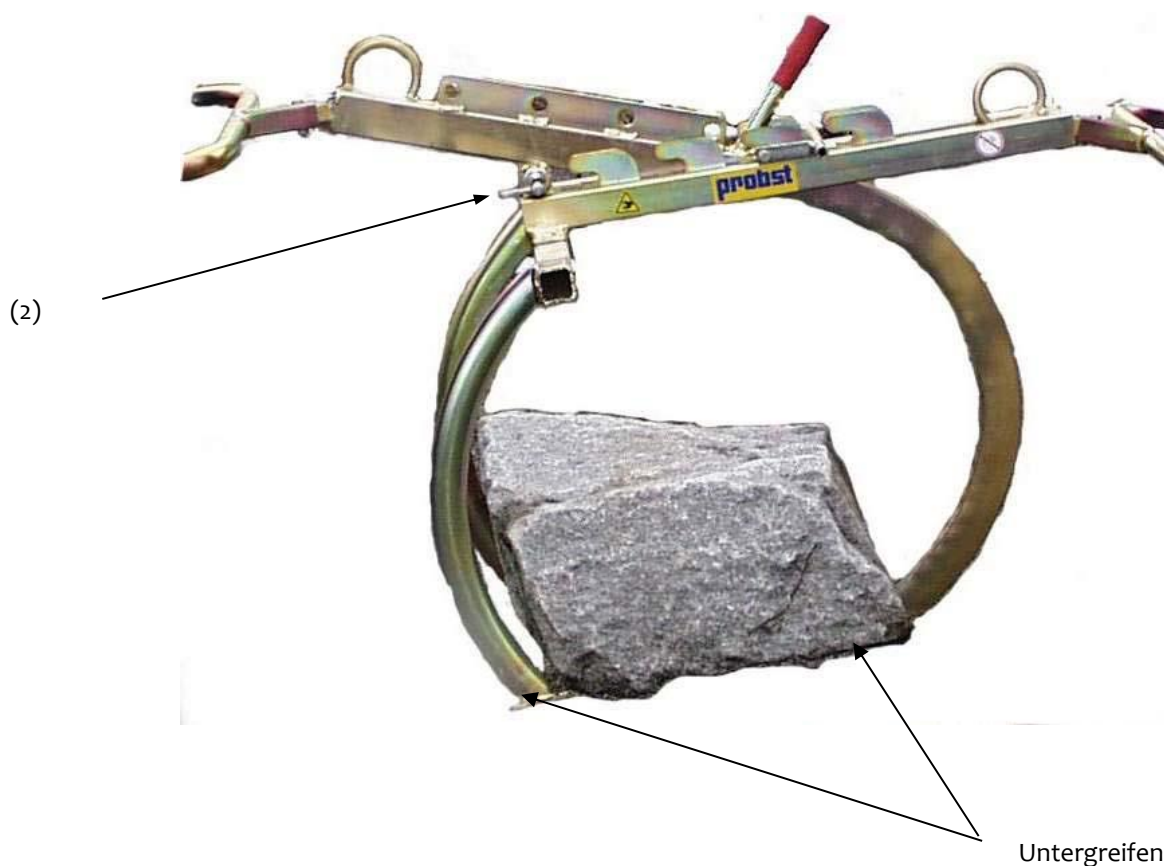

8 Underhåll och skötsel

8.1 Underhåll



För att garantera felfri funktion, driftsäkerhet och livslängd hos maskinen ska de underhållsarbeten som anges i tabellen nedan utföras enligt angivna tidsintervall.

Endast originalreservdelar får användas. I annat fall upphör garantin att gälla.



Maskinen måste vara avstängd vid alla arbeten!

Vid alla arbeten måste det säkerställas att maskinen inte kan stängas oavsiktligt.

Risk för personskador!

8.1.1 Mekanik

UNDERHÅLLSFRIST	Arbeten som ska utföras
Första inspektion efter 25 drifttimmar	<ul style="list-style-type: none"> Kontrollera och efterdra samtliga fästskruvar (får endast utföras av sakkunnig person).
Var 50:e drifttimme	<ul style="list-style-type: none"> Efterdra samtliga fästskruvar (se till att skruvarna dras åt med gällande åtdragningsmoment för hållfasthetsklassen i fråga). Kontrollera att samtliga säkringselement (till exempel klappsprintar) fungerar felfritt och byt ut defekta säkringselement. → 1) Kontrollera att alla länkar, gejder, bultar, kuggjul och kedjor fungerar felfritt och justera eller byt ut vid behov. Kontrollera gripkäftar (om tillämpligt) avseende slitage och rengör, byt ut vid behov. Smörj eller fetta in alla gejder och länkar hos rörliga komponenter eller maskinkomponenter för att minska slitaget och optimera rörligheten (Rekommenderat fett: Mobilgrease HXP 462). Smörj alla smörjniplar (om tillämpligt) med fettpress.
Minst en gång per år (minska kontrollintervallet vid svåra användningsförhållanden)	<ul style="list-style-type: none"> Kontrollera alla upphängningsdelar samt bultar och fästen. Låt en sakkunnig person undersöka om det föreligger sprickor, slitage, korrosion eller brister i funktionssäkerheten.

1)

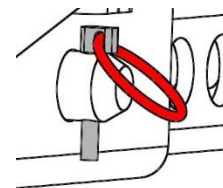
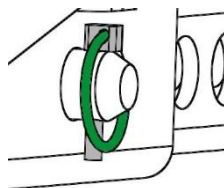

8.2 Undanröjning av störningar

STÖRNING	ORSAK	ÅTGÄRD
Klämkraften är inte tillräcklig, lasten halkar ur		
(tillval)	Gripkäftarna är slitna	Byt gripkäftar
(tillval)	Bärlasten är större än tillåtet	Minska bärlasten
Inställning av gripområde (tillval)	Fel gripområde inställt	Ställ in gripområdet enligt det gods som ska transporteras
Materialegenskaper	Materialytan är smutsig eller materialet är inte lämpligt/tillåtet för den här maskinen	Kontrollera materialytan eller fråga tillverkaren om materialet är tillåtet för den här maskinen
Maskinen hänger snett		
	Griptången är snedbelastad	Fördela lasten jämnt
Inställning av gripområde (tillval)	Gripområdet är inte symmetriskt inställt	Kontrollera och korrigerar gripområdets inställning

8.5 Information om typskylten



- Maskintyp, maskinnummer och tillverkningsår är viktiga uppgifter för att identifiera maskinen. De ska alltid anges vid beställning av reservdelar, garantianspråk och övriga frågor om maskinen.
- Den maximala bärkraften (WLL) anger den maximala belastning som maskinen är konstruerad för. Den maximala bärkraften (WLL) får **inte** överskridas.
- Den egenvikt som anges på typskylten ska beaktas via användning med lyftdon/bärmaskiner (till exempel kran, kättingstalja, gaffeltruck, grävmaskin).

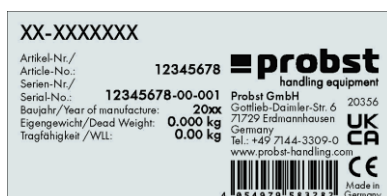

Exempel:

8.6 Information om uthyrning/utlåning av PROBST-maskiner



Vid uthyrning/utlåning av PROBST-maskiner måste ovillkorligen den tillhörande originalbruksanvisningen medfölja (om ett annat språk talas i användningslandet ska dessutom en översättning till detta språk medfölja originalbruksanvisningen)!

9 Bortskaffande/återvinning av utrustning och maskiner



Produkten får endast tas ur drift och förberedas för bortskaffande/återvinning av kvalificerad personal. På motsvarande sätt existerande enskilda komponenter (t.ex. metaller, plast, vätskor, batterier/uppladdningsbara batterier etc.) måste bortskaffas/återvinnas i enlighet med de nationellt/landsspecifika tillämpliga lagarna och bestämmelserna för bortskaffande!



Produkten får inte slängas i hushållsavfallet!

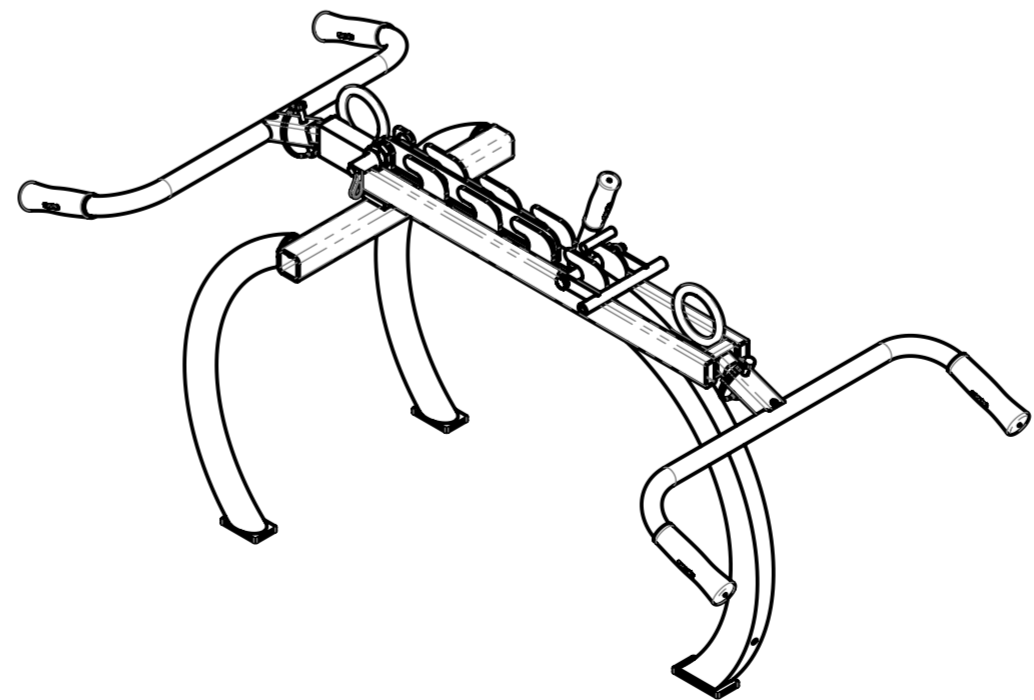
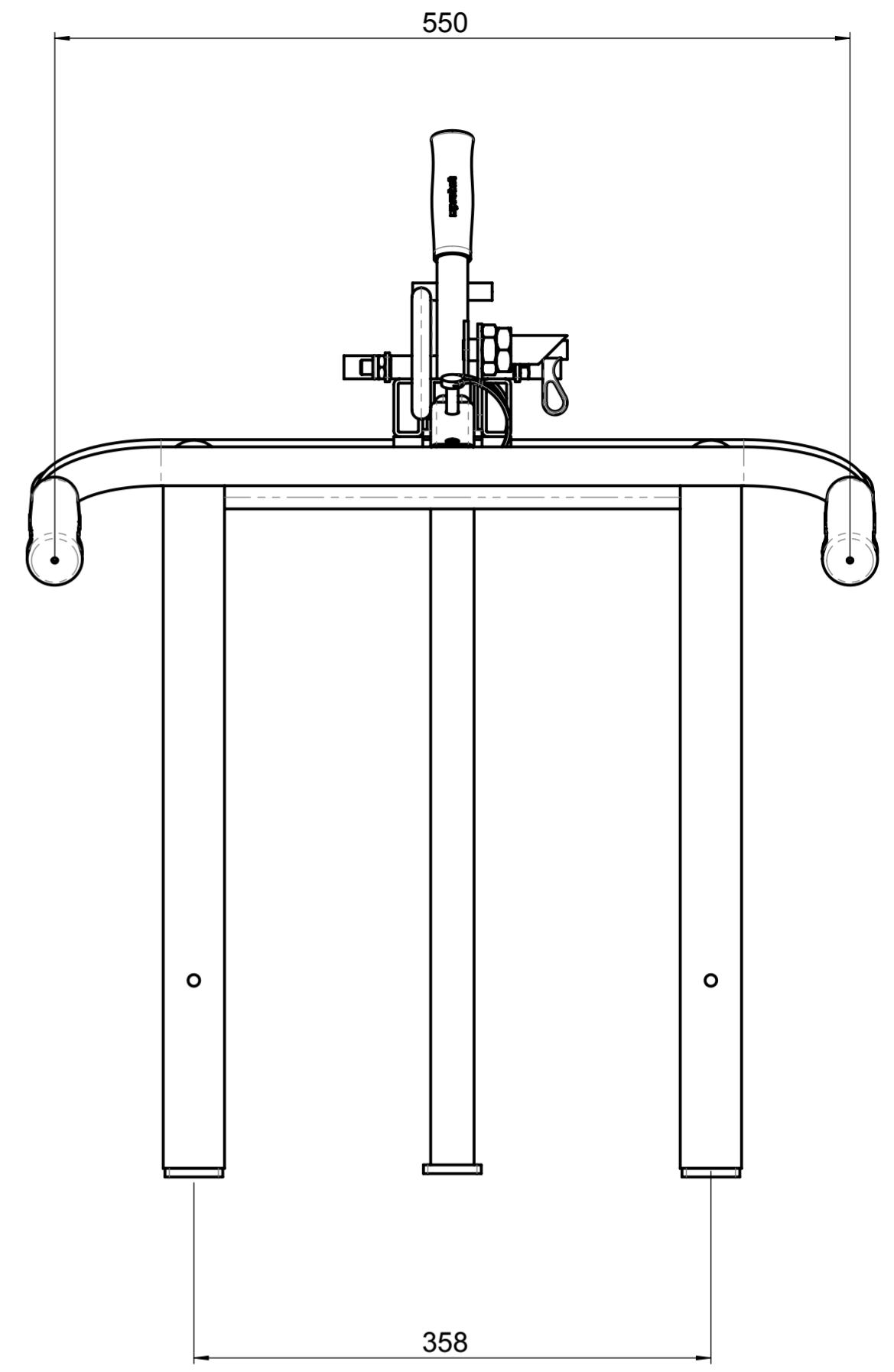
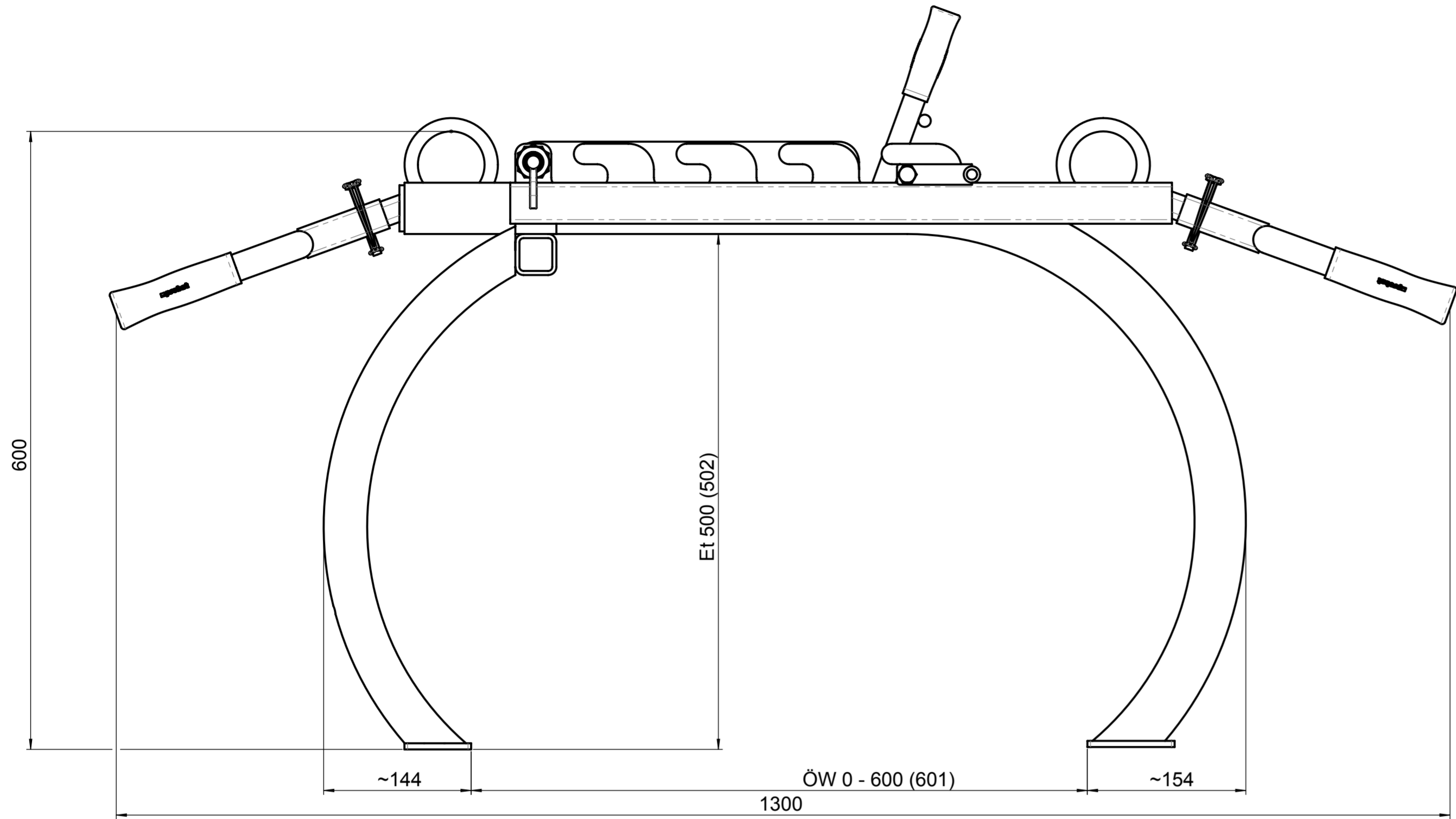

Tragfähigkeit / Working Load Limit WLL:			
200 kg / ~440 lbs			
Eigengewicht / Dead Weight:			
~18 kg / ~40 lbs			
Product Name:			
Manual Boulder Grab H-FVZ-UNI			
		© all rights reserved conform to ISO 16016	
	Datum	Name	Benennung
	Erst. 22.4.2009	Dietrich.Pannier	Hand-Findlingsversetzzange
	Gepr. 21.7.2015	M.Wunder	H-FVZ-uni
			Tragkraft 200 kg; ÖW 0-600
			Artikelnummer/Zeichnungsnummer
			D53200086
1			Blatt 1 von 1
Zust.	Urspr. G084-1Z001	Ers. f.	Ers. d.

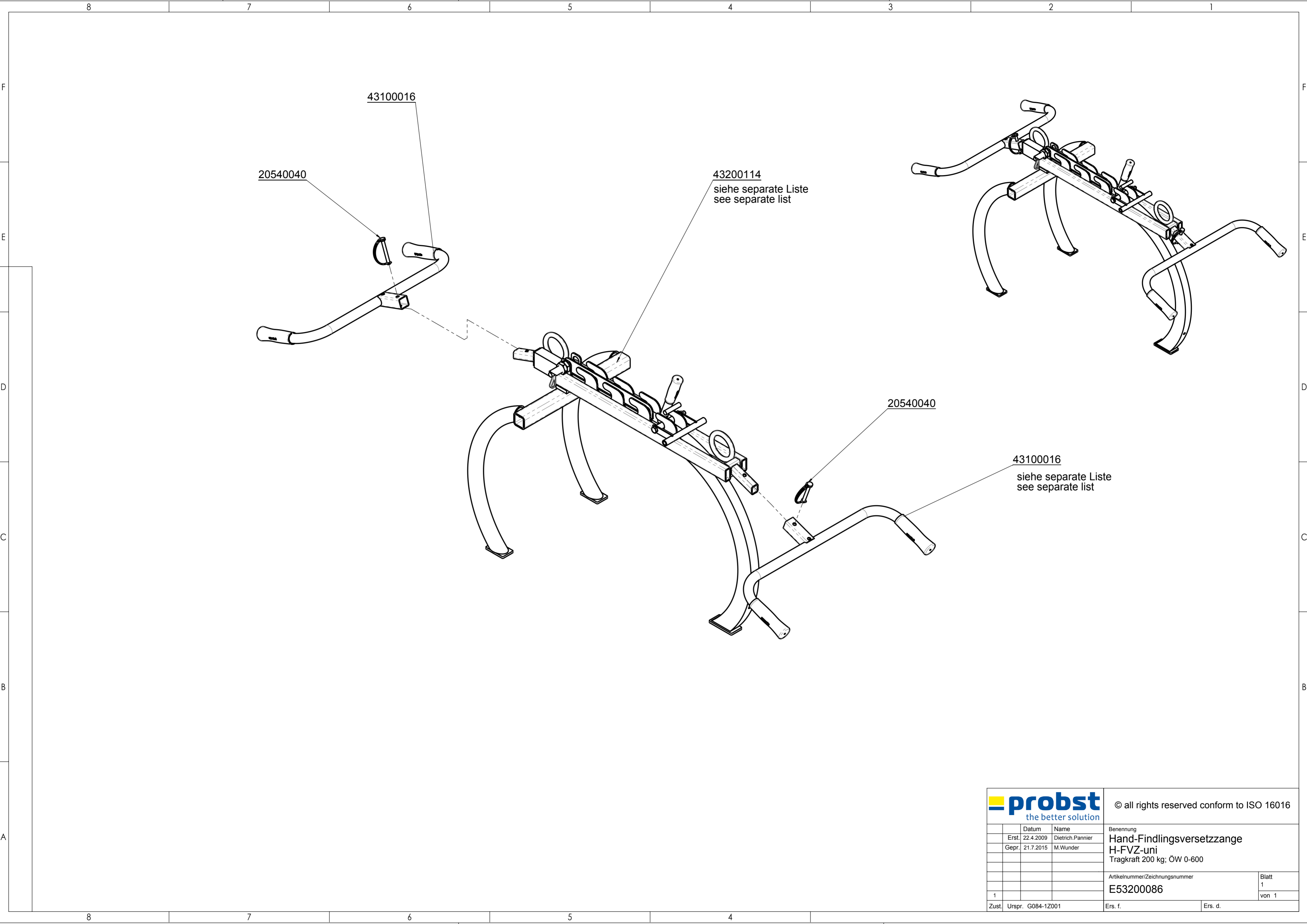

			© all rights reserved conform to ISO 16016	
	Datum	Name	Benennung	
	Erst. 22.4.2009	Dietrich,Pannier	Hand-Findlingsversetzzange	
	Gepr. 21.7.2015	M.Wunder	H-FVZ-uni	
			Tragkraft 200 kg; ÖW 0-600	
			Artikelnummer/Zeichnungsnummer	Blatt
			E53200086	1
1				von 1
Zust.	Urspr. G084-12001	Ers. f.		Ers. d.

8 7 6 5 4 3 2 1

F

E

D

C

B

A

F

E

D

C

B

A

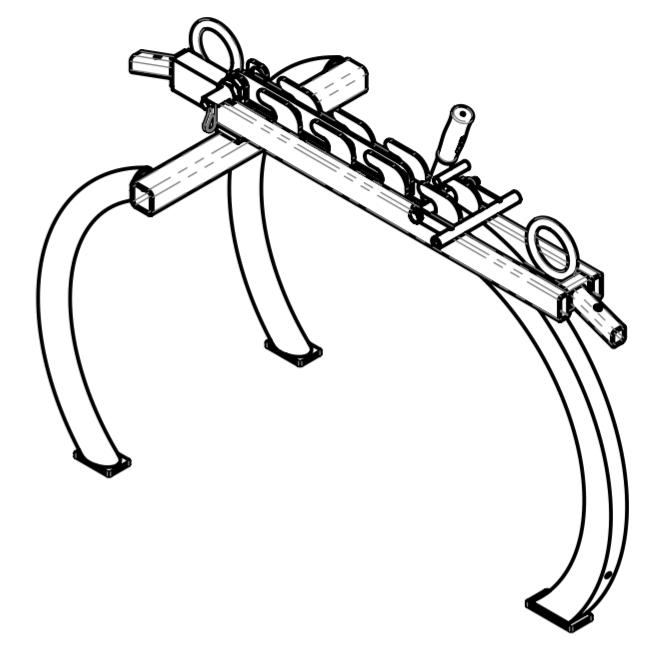
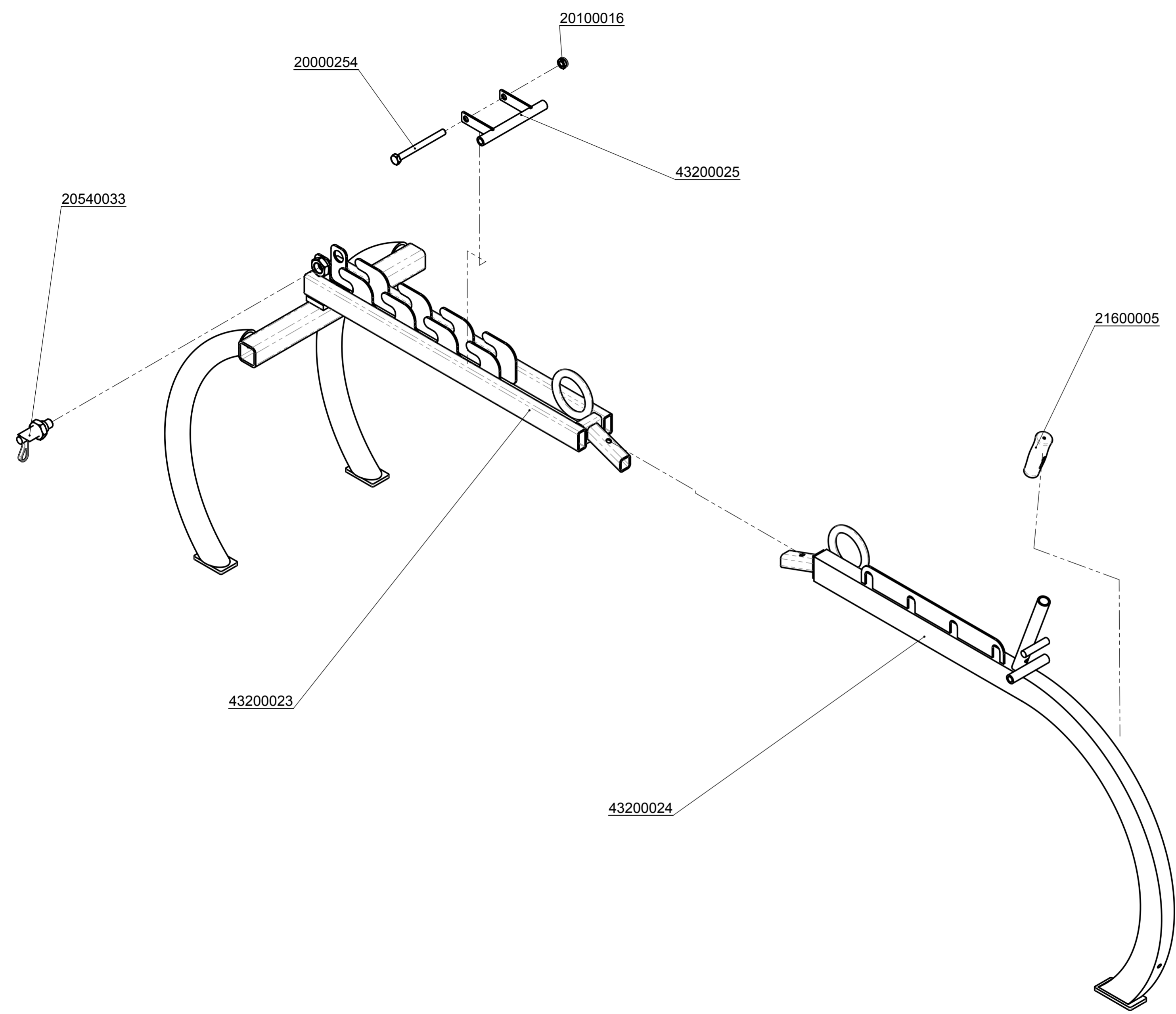

		© all rights reserved conform to ISO 16016	
	Datum	Name	Benennung
Erst.	10.5.2017	J.Werner	Vorfertigungsbaugruppe H-FVZ-UNI ohne Handgriffe
Gepr.	10.5.2017	J.Werner	
			Artikelnummer/Zeichnungsnummer
			E43200114
Zust.	Urspr.	Ers. f.	Ers. d.
			Blatt 1 von 1

8 7 6 5 4 3 2 1

8

7

6

5

4

3

2

1

F

E

D

C

B

A

F

E

D

C

B

A

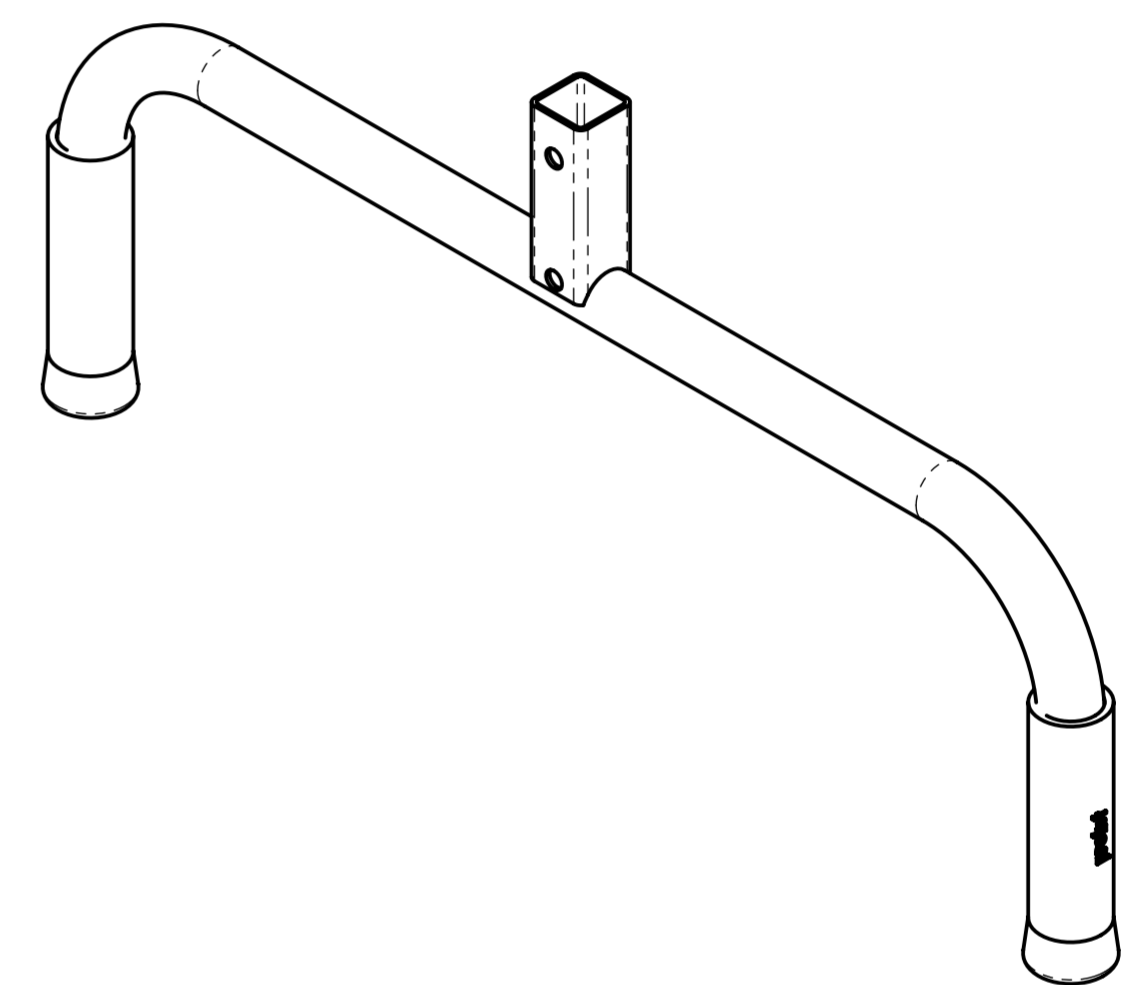
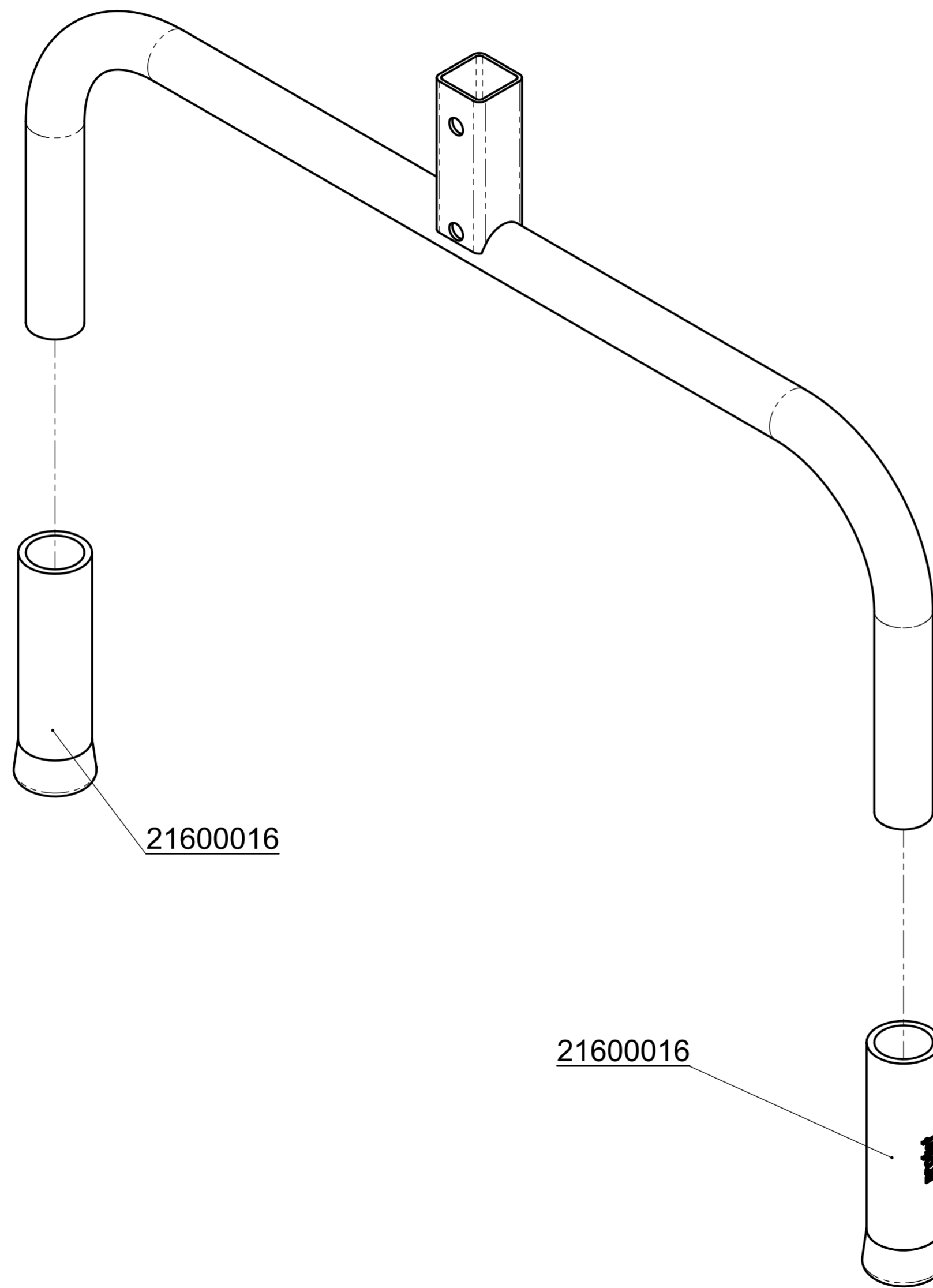

21600016

21600016

		© all rights reserved conform to ISO 16016	
	Datum	Name	Benennung
	Erst. 28.8.2006	Dietrich.Pannier	Handgriff
	Gepr. 5.9.2016	I.Krasnikov	
		Artikelnummer/Zeichnungsnummer	Blatt
		E43100016	1
			von 1
Zust.	Urspr. H24-4	Ers. f.	Ers. d.

8

7

6

5

4

3

2

1

A53200086 H-FVZ-UNI

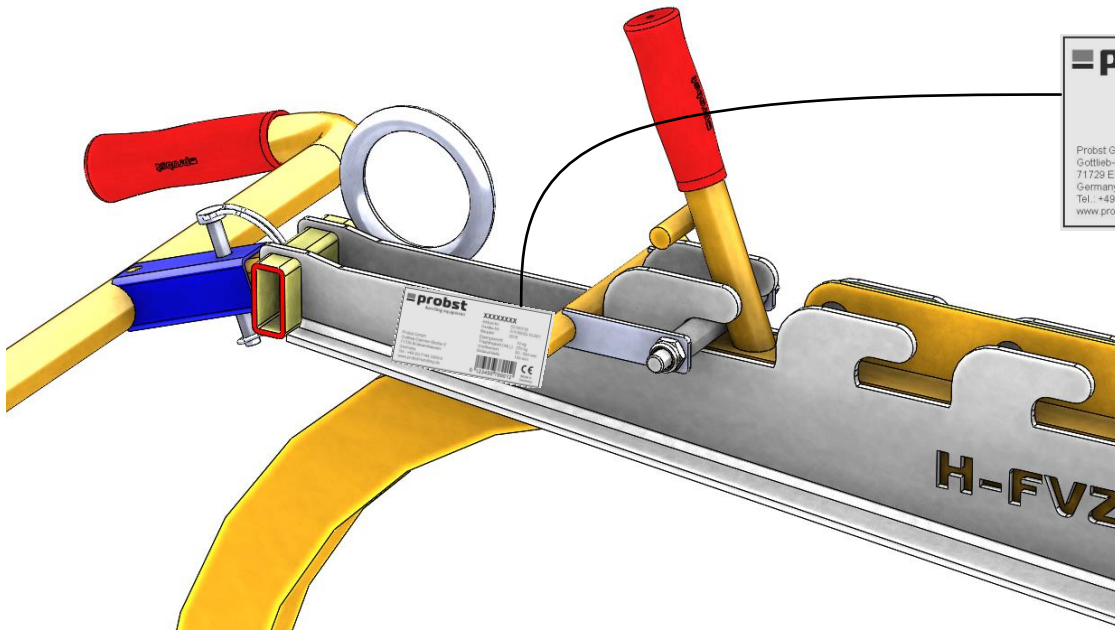

probst handling equipment	XXXXXXXX
Artikel-Nr. 53100130	Geräte-Nr. 31516003-10-001
Baujahr 2015	Eigengewicht 18 kg
Probst GmbH Gottlieb-Daimler-Straße 6 71729 Erdmannhausen Germany Tel.: +49 (0) 7144 3309-0 www.probst-handling.de	Tragfähigkeit (V.M.L.) 250 kg Greifbereich 50 - 540 mm Eintauchtiefe 130 mm
	0 123456 789012 

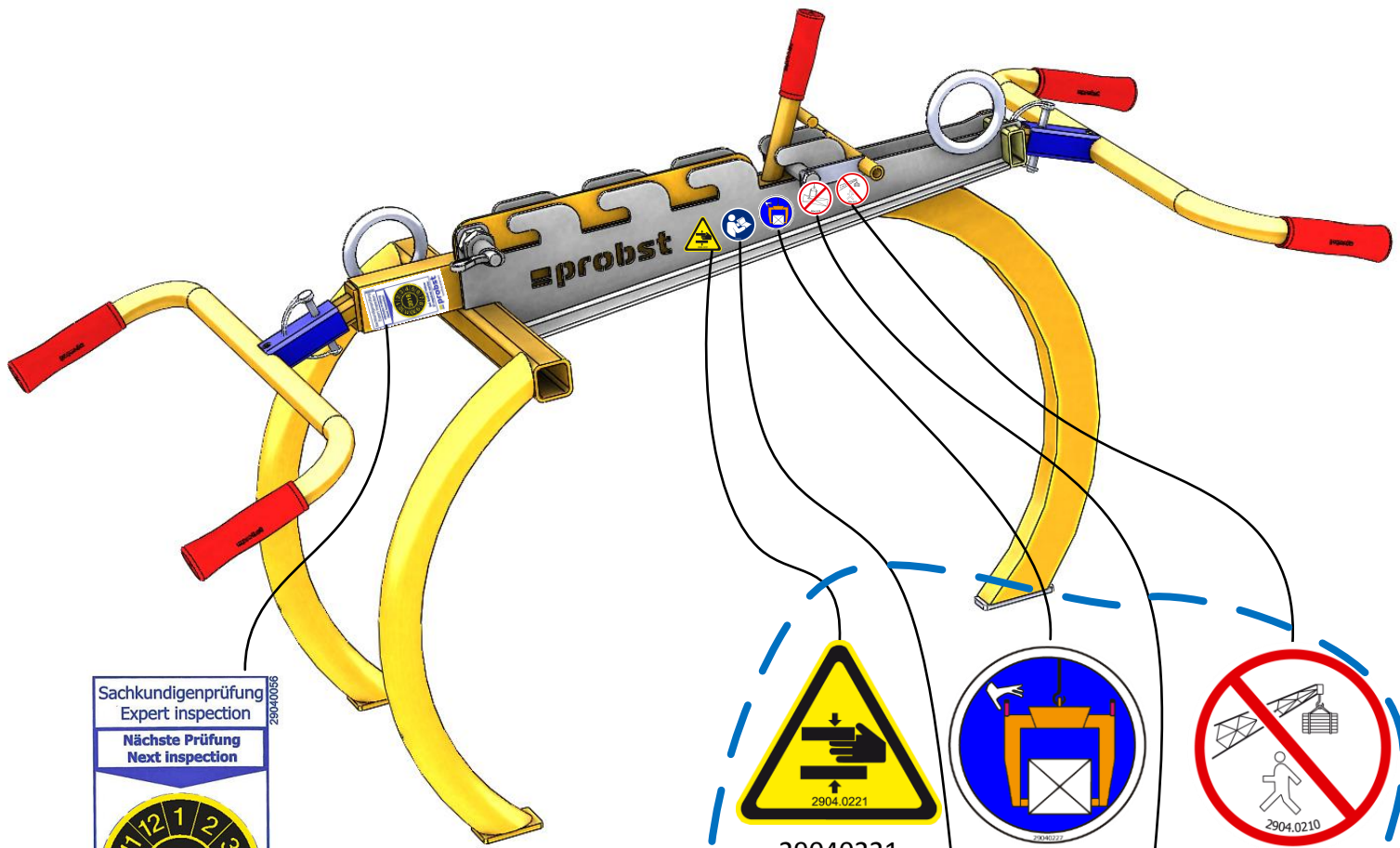

Sachkundigenprüfung
Expert inspection

Nächste Prüfung
Next inspection

29040056



Bei Bedarf früher
If required earlier

probst
handling equipment

29040056



29040221

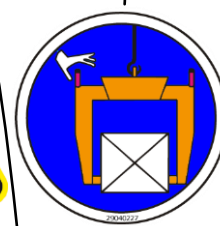

29040227

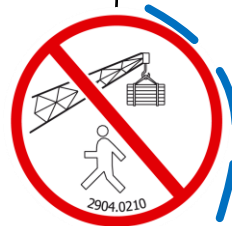

29040210



29040665



29040216

Auf beiden Seiten / on both sides